



English

Français

Español

DAIKIN ROOM AIR CONDITIONER

OPERATION MANUAL

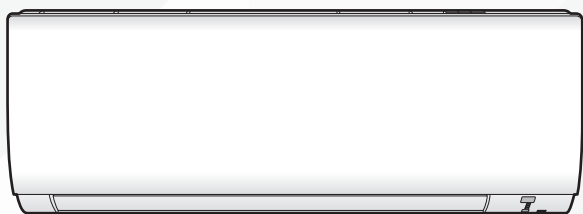

Enjoy year-round comfort.

MODELS

FTXF09BVJU9
FTXF12BVJU9
FTKF09BVJU9
FTKF12BVJU9

Comodidad mejorada y ahorros energéticos



FLUJO DE AIRE AGRADABLE

La dirección del flujo de aire durante la operación FRÍO es ascendente, mientras que durante la operación CALOR es descendente. Esta función evita que el aire frío o templado sople directamente sobre su cuerpo. ▶ [Página 15](#)



ECONO

Esta función permite una operación eficiente mediante la limitación del consumo de energía máximo. Resulta útil al usar simultáneamente el aire acondicionado y otros dispositivos eléctricos en un circuito eléctrico compartido. ▶ [Página 16](#)





Contenidos



■ Leer antes de la operación

Consideraciones de seguridad	3
Nombres de las partes	5
Preparación previa a la operación	10

■ Operación básica

 Operación AUTO · FRÍO · SECO · CALOR · SOLO VENTILADOR	11
 Ajuste de la tasa del flujo de aire	13
 Ajuste de la dirección del flujo de aire ...	14

■ Funciones útiles

 Operación FLUJO DE AIRE AGRADABLE	15
 Operación POTENTE	15
 Operación ECONO	16

■ Operación del TEMPORIZADOR

 Operación del TEMPORIZADOR ENCENDIDO/APAGADO	17
--	-----------

■ Control Móvil

 Conexión LAN inalámbrica	19
--	-----------

■ Cómo cambiar los ajustes predeterminados

Brillo de las lámparas LED de la unidad interior ...	22
Ajuste del flujo de aire cuando la unidad interior alcanza el punto de ajuste	23

■ Cuidados



Cuidados y limpieza	24
---------------------------	-----------

■ En caso de duda

Preguntas frecuentes	28
Localización de averías	29





Consideraciones de seguridad

Consulte también las Consideraciones de Seguridad Generales en el folleto que viene aparte.

	Lea atentamente las precauciones que se describen en este manual antes de operar la unidad.
 Grupo de seguridad del refrigerante A2L	Este aparato se llena con R32.

Lea cuidadosamente estas **Consideraciones de seguridad para la operación** antes de operar el aire acondicionado o la bomba de calor. Asegúrese de que la unidad funciona correctamente durante la operación de inicio. Instruya al usuario para que sepa cómo operar y realizar el mantenimiento de la unidad.

Informe a los usuarios que deben almacenar este manual de operación con el manual de instalación para futuras referencias. Significado de los símbolos de **PELIGRO**, **ADVERTENCIA**, **PRECAUCIÓN** y **NOTA**:

-  **PELIGRO** Indica una situación inminentemente peligrosa que, de no evitarse, causará lesiones graves o la muerte.
-  **ADVERTENCIA** ... Indica una situación potencialmente peligrosa que, de no evitarse, causará lesiones graves o la muerte.
-  **PRECAUCIÓN** ... Indica una situación potencialmente peligrosa que, de no evitarse, causará lesiones menores o moderadas. También se puede usar para alertar contra prácticas inseguras.
-  **NOTA** Indica situaciones que pueden resultar en daños al equipo o accidentes en la propiedad solamente.

PELIGRO

- No instale la unidad en zonas en las que haya presentes materiales inflamables, ya que podrían suponer un riesgo de explosión y causar lesiones graves o la muerte.
- Cualquier anomalía en la operación del aire acondicionado o bomba de calor, como humo o incendio, podría ocasionar lesiones severas o la muerte. Apague la alimentación y póngase en contacto con su distribuidor de inmediato.
- El gas refrigerante podría producir gases tóxicos al entrar en contacto con la llama de, por ejemplo, un ventilador calentador, una estufa o un dispositivo de cocina. La exposición a dichos gases puede causar lesiones graves o la muerte.
- Para las fugas de refrigerante, consulte a su distribuidor. El gas refrigerante es más pesado que el aire y sustituye al oxígeno. Una fuga considerable podría causar la desaparición del oxígeno, especialmente en sótanos y podría causar riesgos de asfixia resultantes en lesiones graves o la muerte.
- Si se usa un equipo que usa un quemador en la misma habitación que el aire acondicionado o bomba de calor, existe el peligro de deficiencia de oxígeno que podría ocasionar asfixia provocando lesiones severas o la muerte. Asegúrese de ventilar la habitación lo suficiente para evitar este peligro.
- Deseche seguramente los materiales de embalaje. Los materiales de embalaje, como por ejemplo los clavos y otras piezas metálicas o de madera, pueden causar cortes u otras lesiones.
- Rompa y deseche las bolsas de plástico del embalaje para que los niños no puedan jugar con ellas. Si un niño juega con una bolsa de plástico, existe el riesgo de que muera por asfixia.

ADVERTENCIA

- Póngase en contacto con su distribuidor para reparaciones o para realizar el mantenimiento. La reparación o el mantenimiento realizado de forma incorrecta, puede ocasionar fugas de agua, descargas eléctricas e incendios. Utilice solamente accesorios hechos por Daikin que están diseñados específicamente para usarse con el equipo y permita que los instale un profesional.
- Póngase en contacto con su distribuidor y reinstale el aire acondicionado o la bomba de calor. La instalación incompleta puede causar fugas de agua, descargas eléctricas e incendios.
- Nunca permita que la unidad interior o el control remoto se mojen. El agua puede ocasionar una descarga eléctrica o un incendio.
- Nunca use pulverizadores inflamables como el atomizador para cabello, laca o pintura cerca de la unidad. La atomización inflamable podría ocasionar un incendio.
- Cuando se funde un fusible, nunca lo sustituya por uno de clasificación incorrecta de amperios o distintos cables. Siempre sustituya cualquier fusible fundido por uno de la misma especificación.
- Nunca quite la protección del ventilador de la unidad. Un ventilador que gira a alta velocidad sin la protección del ventilador es muy peligroso.
- Nunca inspeccione ni realice el servicio de la unidad usted mismo. Póngase en contacto con personal de servicio calificado para realizar este trabajo.
- Apague toda la alimentación eléctrica antes de realizar cualquier mantenimiento para evitar el riesgo de descargas eléctricas; nunca rocíe ni derrame agua o líquidos en la unidad.
- No toque el interruptor con los dedos mojados. Tocar un interruptor con los dedos mojados puede ocasionar una descarga eléctrica.
- No permita que niños jueguen sobre o alrededor de la unidad para evitar lesiones.
- Las aletas del intercambiador de calor están afiladas lo suficiente para cortar. Para evitar lesiones use guantes o cubra las aletas mientras trabaja alrededor de estas.
- No coloque un dedo ni otros objetos en la entrada de aire o en la salida de aire. El ventilador gira a alta velocidad y ocasionará lesiones.
- Compruebe que la base de la unidad no esté dañada continuamente, especialmente si ha sido usada por mucho tiempo. Si se deja en condiciones averiadas la unidad podría caerse y ocasionar lesiones.
- Colocar un jarrón con flores u otros contaminantes con agua u otros líquidos en la unidad podría ocasionar descargas o incendios si ocurre un derrame.
- No toque la salida de aire ni las cuchillas horizontales cuando está en funcionamiento la aleta oscilante porque los dedos pueden quedar atrapados y sufrir lesiones.
- Nunca toque las piezas internas del controlador. No quite el panel delantero porque algunas piezas internas son peligrosas si las toca. Para comprobar y ajustar las piezas internas, póngase en contacto con su distribuidor.
- NO utilice ningún medio para acelerar el proceso de descongelación ni para limpiar, más allá de los recomendados por el fabricante.
- El aparato debe almacenarse en una habitación donde no haya fuentes de ignición en funcionamiento continuo (por ejemplo: llamas abiertas, un aparato de gas en funcionamiento o un calentador eléctrico en funcionamiento).
- No intente perforar ni quemar.
- Tenga en cuenta que los refrigerantes NO tienen olor.

⚠ PRECAUCIÓN

- No utilice el aire acondicionado o la bomba de calor para otro propósito distinto a la refrigeración o calefacción de confort. No use la unidad para instrumentos de precisión de refrigeración, alimentos, plantas, animales u obras de arte.
- No coloque objetos debajo de la unidad interior ya que podrían averiarse por los condensados que se pueden formar si la humedad es superior al 80 % o si se bloquea la salida de drenaje.
- Antes de la limpieza, detenga la operación de la unidad apagando la alimentación o desenchufando el cable de suministro del receptáculo. De lo contrario, se puede ocasionar una descarga eléctrica o lesiones.
- No lave el aire acondicionado ni la bomba de calor con agua excesiva. Puede ocasionar descargas eléctricas o incendios.
- Evite colocar el control en un lugar donde pueda ser salpicado por agua. El agua que ingresa al control podría ocasionar descargas eléctricas o daños a las piezas electrónicas internas.
- No opere el aire acondicionado o la bomba de calor al usar un insecticida para fumigar una habitación. Si ignora esto podría ocasionar que las sustancias químicas sean depositadas en la unidad y pueden poner en peligro la salud de personas hipersensibles a químicos.
- No apague la alimentación inmediatamente después de detener el funcionamiento. Siempre espere al menos 5 minutos antes de apagar la alimentación. De lo contrario, pueden ocurrir fugas de agua.
- El aparato no está diseñado para que se use por niños pequeños o personas enfermas sin supervisión.
- El control remoto debe mantener alejado de niños para que no jueguen con él.
- Consulte a un contratista de instalación para realizar la limpieza.
- La limpieza incorrecta del interior del aire acondicionado o la bomba de calor podría ocasionar que las piezas de plástico se rompan y se presenten fugas de agua o descargas eléctricas.
- No toque la entrada de aire o la aleta de aluminio del aire acondicionado o la bomba de calor debido a que puede cortar y ocasionar lesiones.
- No coloque objetos en proximidad directa de la unidad exterior. No deje que las hojas así como otros residuos se acumulen en la unidad. Las hojas son un medio de crecimiento de animales pequeños que pueden ingresar a la unidad. Una vez en el interior de la unidad, los animales pueden ocasionar que la unidad funcione incorrectamente y al entrar en contacto con las piezas eléctricas pueden producir humo o incendios.
- No exponga el controlador a la luz solar directa. La pantalla LCD puede perder el color y podría no mostrar los datos.
- No limpie el panel de operación del controlador con benceno, thinner, prenda con polvo químico, etc. El panel se puede decolorar o se puede desprender el recubrimiento. Si está muy sucio, moje un trapo con detergente neutral diluido en agua, exprímalo bien y limpie el panel. Enseguida límpielo y séquelo con otro trapo.
- El desmontaje de la unidad, desecho del refrigerante, aceite y piezas adicionales, se debe realizar en conformidad con las regulaciones locales, estatales y nacionales relevantes.
- Opere el aire acondicionado o bomba de calor en un área ventilada lo suficiente y sin objetos en los alrededores. No use el aire acondicionado ni la bomba de calor en los siguientes lugares.
 - a. Lugares con niebla de aceite mineral, como el aceite de corte.
 - b. Lugares como las zonas costeras donde existe alto contenido de sal en el aire.
 - c. Lugares como Hot Springs donde existe un alto contenido de azufre en el aire.
 - d. Lugares como fábricas donde el voltaje de alimentación difiere mucho.
 - e. En autos, botes y otros vehículos.
 - f. Lugares como cocinas donde el aceite se puede salpicar o donde existe vapor en el aire.
 - g. Lugares donde el equipo produce ondas electromagnéticas.
 - h. Lugares con ácido o niebla alcalina.
 - i. Lugares donde caen hojas que se pueden acumular o donde crece hierba.
- Tome medidas de protección contra la nieve. Póngase en contacto con su distribuidor para obtener detalles sobre las medidas de protección para nieve, como el uso de una capota de protección para nieve.
- No intente realizar el trabajo eléctrico o el trabajo de conexión a tierra a menos que cuente con la certificación. Consulte a su distribuidor para realizar el trabajo eléctrico o el trabajo de puesta a tierra.
- Preste atención al ruido de operación. Asegúrese de utilizar los siguientes lugares:
 - a. Lugares que pueden soportar lo suficiente el peso del aire acondicionado o la bomba de calor y pueden suprimir el ruido de operación y las vibraciones.
 - b. Lugares donde el aire caliente proveniente de la salida del aire de la unidad exterior o el ruido de operación de la unidad exterior no moleste a los vecinos.
- Asegúrese de que no existan obstáculos cerca de la unidad exterior. Los obstáculos cerca de la unidad exterior pueden reducir el rendimiento de la unidad exterior o aumentar el ruido de operación de la unidad exterior.
- Póngase en contacto con su distribuidor si el aire acondicionado o la bomba de calor en operación genera ruido inusual.
- Asegúrese de que el tubo de drenaje sea instalado correctamente al agua del drenaje. Si el agua no se descarga por el tubo de drenaje cuando el aire acondicionado o la bomba de calor está en el modo de refrigeración, el tubo de drenaje podría estar obstruido con polvo y pueden ocurrir fugas de agua de la unidad interior. Deje de operar el aire acondicionado o la bomba de calor y póngase en contacto con su distribuidor.
- No rocíe la unidad de aire acondicionado con ningún desodorante, etc. esto podría provocar un mal funcionamiento de la unidad.

⚠ NOTA

- Nunca presione el botón del control remoto con un objeto duro o puntiagudo. El control remoto se puede averiar.
- Nunca tire ni retuerza el cable eléctrico del control remoto. Podría causar que la unidad funcione incorrectamente.
- No coloque aparatos que produzcan llamas abiertas en sitios que están expuestos al flujo de aire de la unidad o debajo de la unidad interior. Podría ocasionar la combustión incompleta o deformación de la unidad debido al calor.

FTP002(R32)-U

Nombres de las partes

Unidad interior

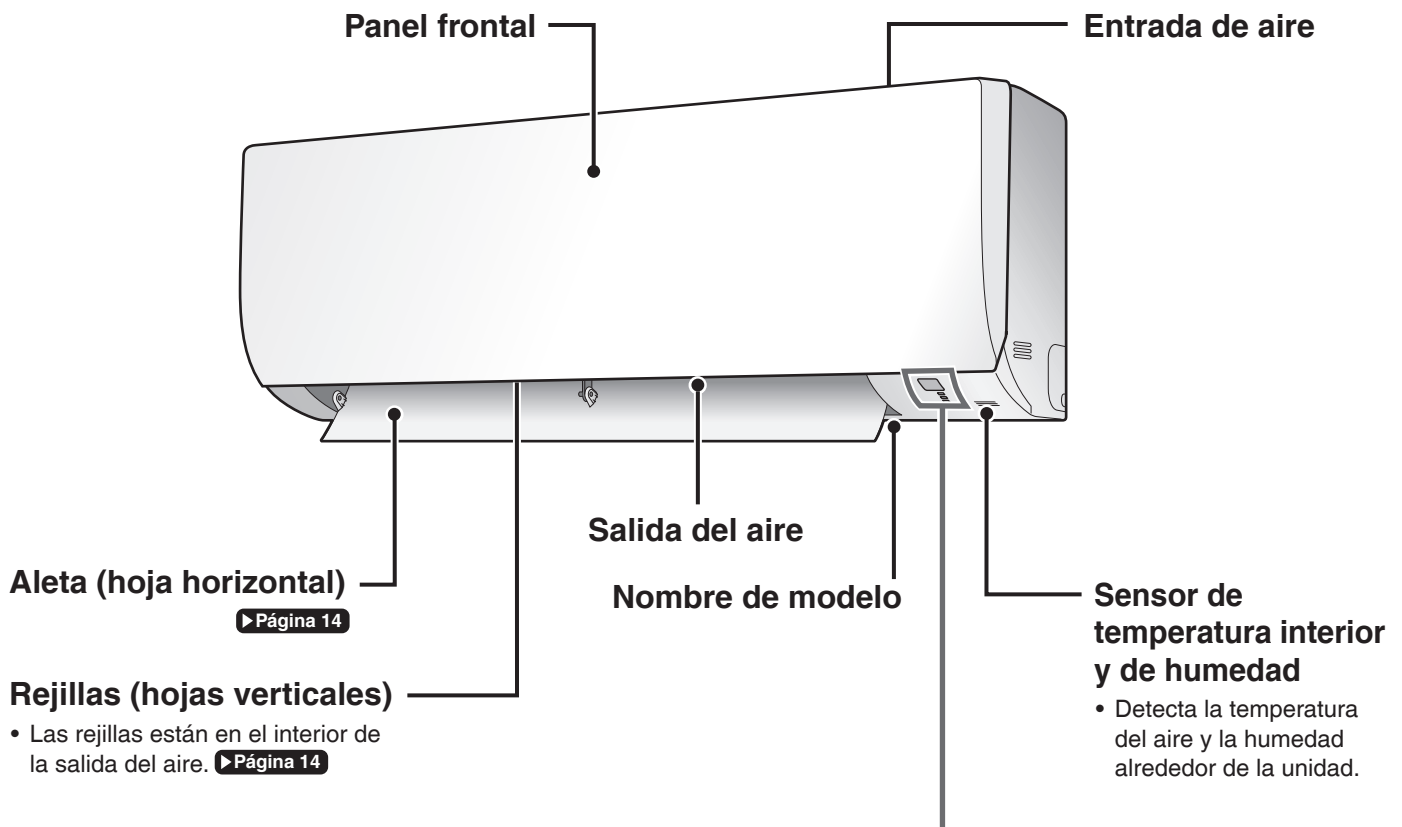

Pantalla

Receptor de señal

- Recibe señales desde el control remoto.
- Cuando la unidad recibe una señal, oirá un sonido de bip.

Caso	Tipo de sonido
Inicio de operaciones	bip-bip
Ajuste modificado	bip
Parada de operaciones	sonido de bip prolongado

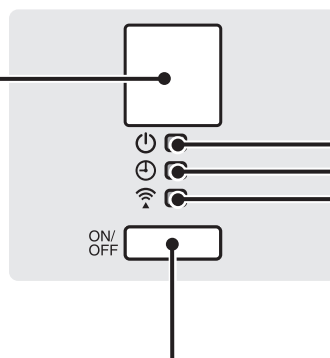

Lámpara de OPERACIÓN (Verde) ▶ Página 11

Lámpara de TEMPORIZADOR (Naranja) ▶ Página 17, 18

Lámpara del adaptador de conexión LAN inalámbrica (Naranja) ▶ Página 9, 20, 21

Interruptor de ENCENDIDO/APAGADO de la unidad interior

- Pulse una vez este interruptor para iniciar la operación. Vuelva a pulsarlo para detenerla.
- Para más información sobre el ajuste del modo operativo, consulte la siguiente tabla.

Modelo	Modo	Ajuste de temperatura	Tasa del flujo de aire
SOLO REFRIGERACIÓN	FRÍO	72 °F (22 °C)	AUTO
BOMBA CALEFACTORA	AUTO	77 °F (25 °C)	AUTO

- Este interruptor se puede utilizar cuando el control remoto no está accesible o le faltan las baterías.

■ Abrir el panel frontal

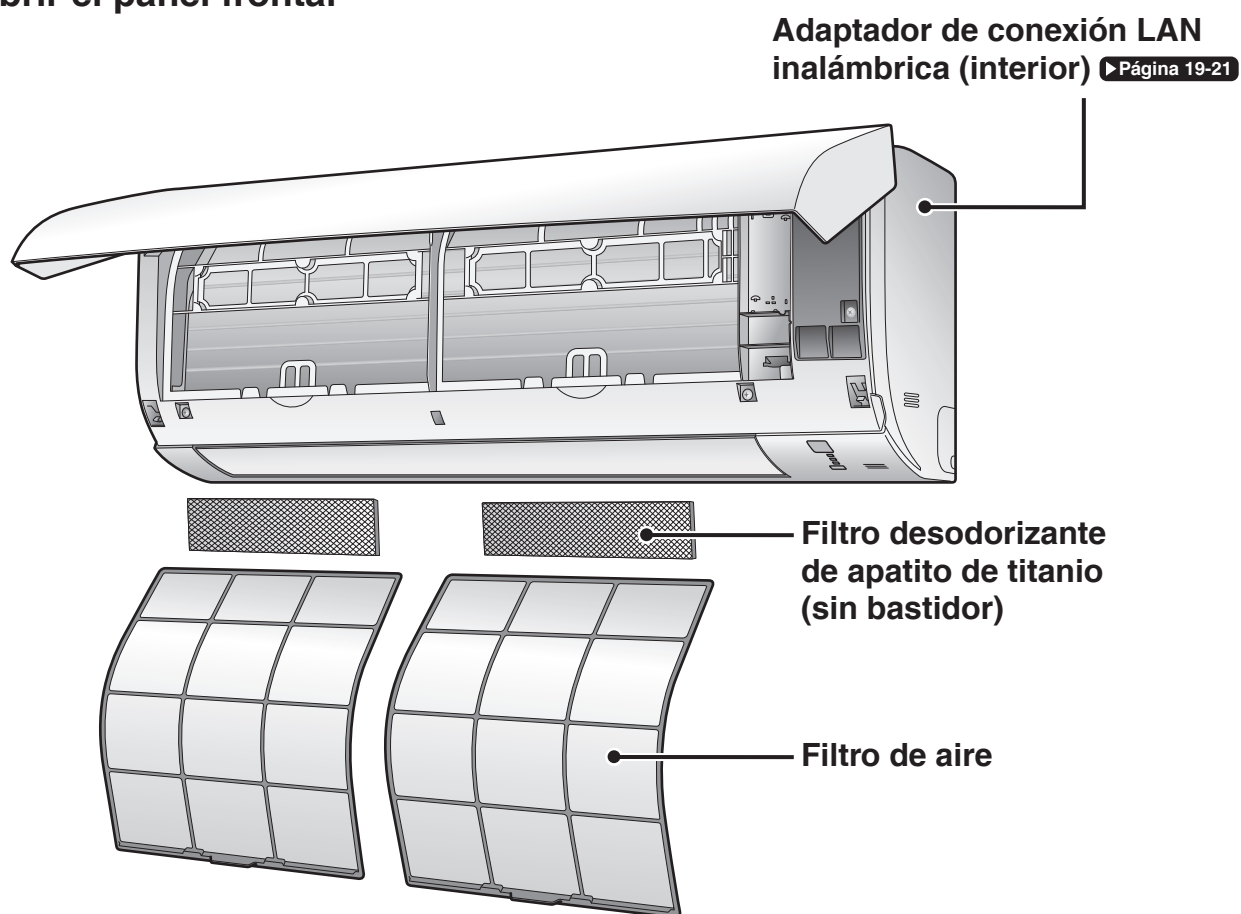

Unidad exterior

- El aspecto de la unidad exterior de los distintos modelos podría diferir.

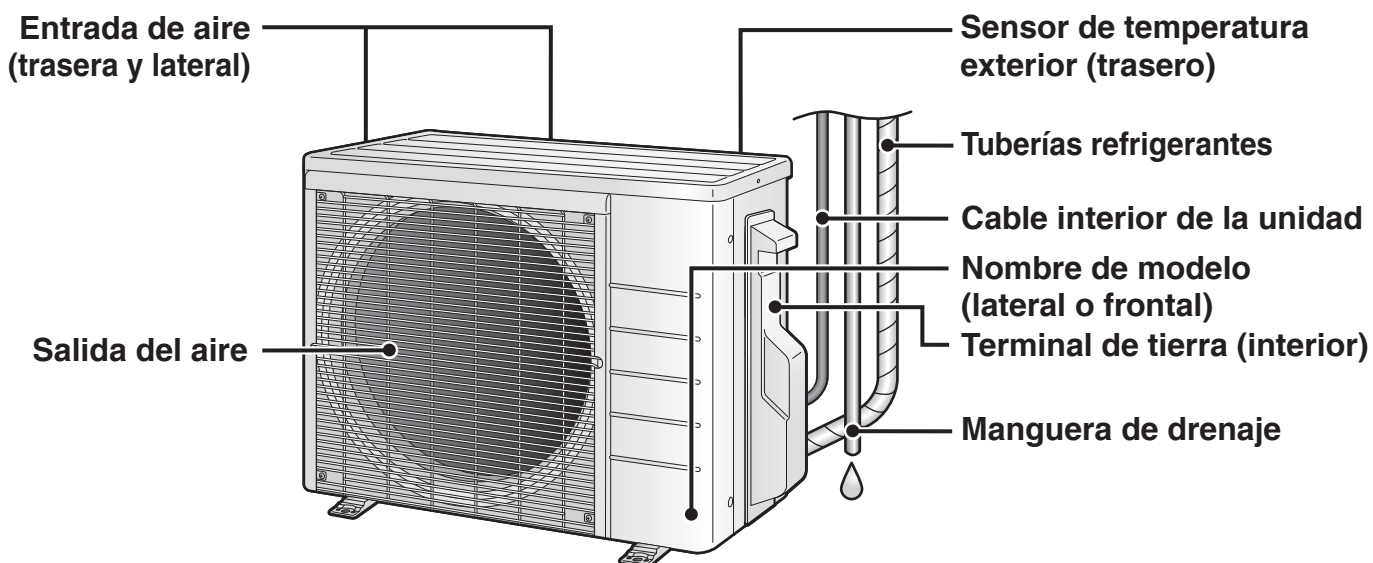

Nombres de las partes

Control remoto

Modelo BOMBA CALEFACTORA

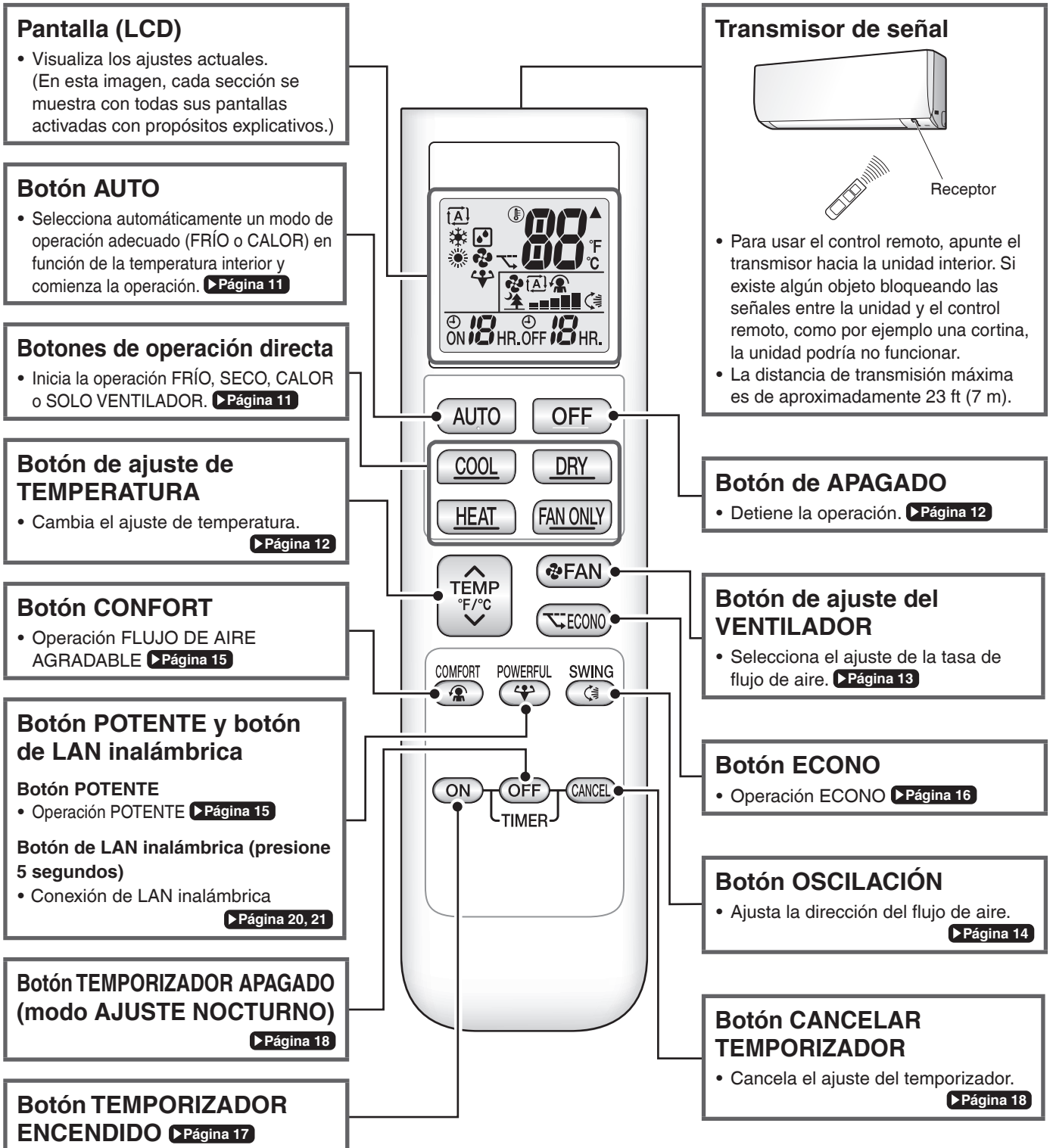

Modelo	ARC480A83
--------	-----------

Control remoto Modelo SOLO REFRIGERACIÓN

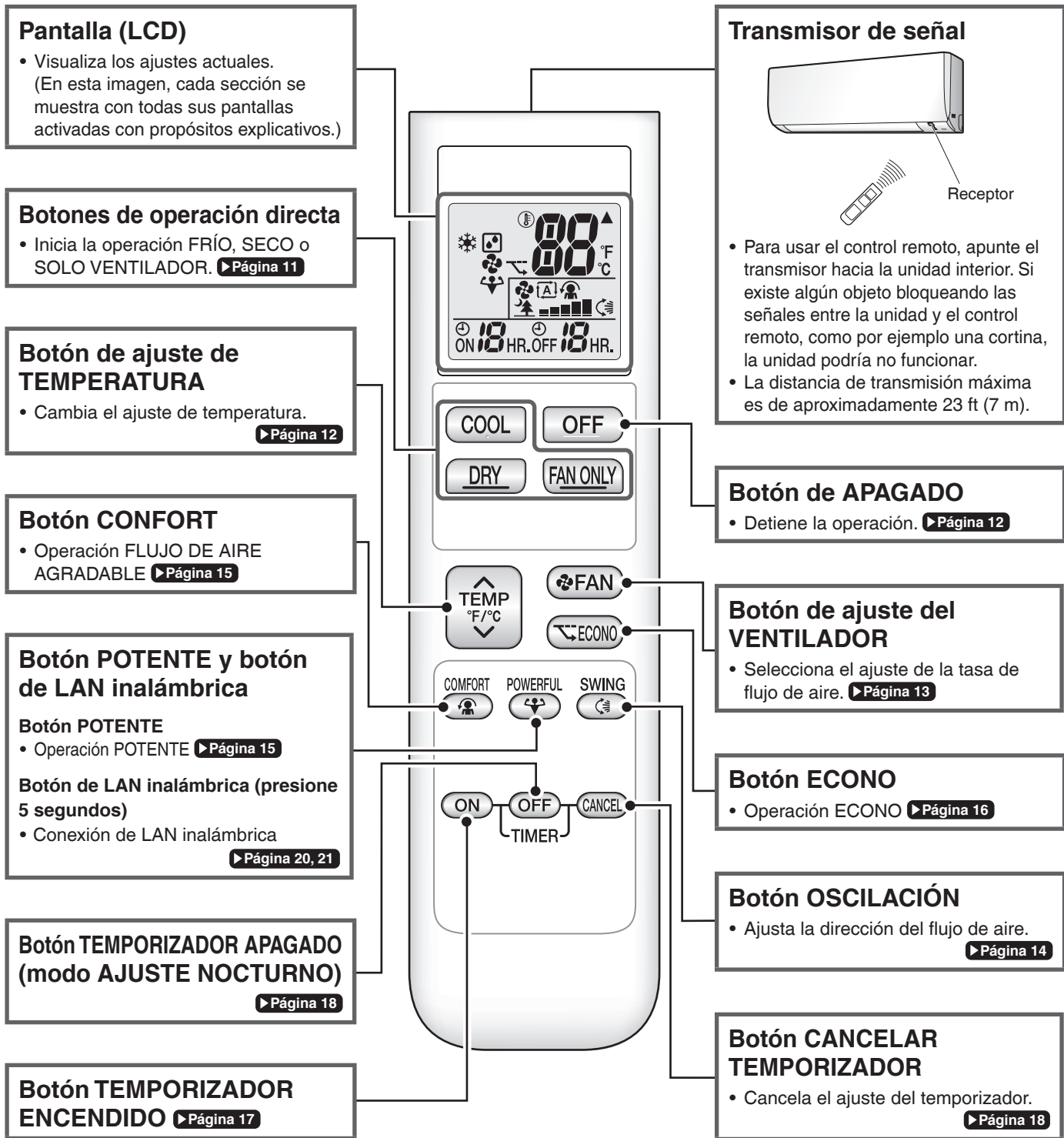

Modelo	ARC480A84
--------	-----------

Nombres de las partes

Adaptador de conexión LAN inalámbrica

La función del adaptador de conexión LAN inalámbrica requiere la App Daikin One Home para conectar el aire acondicionado y controlarlo a través de su smartphone o tableta en su red.

Atención

- La LAN inalámbrica envía y recibe datos mediante ondas de radio, por lo que existe el riesgo de que los datos transmitidos estén sujetos a escuchas y accesos ilegales.
Cuando utilice una LAN inalámbrica, administre el SSID/KEY del adaptador de conexión de LAN inalámbrica, el SSID/KEY del enrutador inalámbrico y la información de inicio de sesión de la aplicación para que los demás no los conozcan y asegúrese de tener una comprensión adecuada de los riesgos involucrados. ▶Página 6
En el caso de que se acceda al producto y se utilice de forma ilegal, desactive la función del adaptador de conexión LAN inalámbrica. ▶Página 21
- No utilice este producto cerca de un horno microondas. (Esto puede afectar las comunicaciones LAN inalámbricas.)
- Este producto no se puede conectar directamente a la línea de comunicación de un operador de telecomunicaciones (proveedor de servicios de Internet, etc.). Cuando se conecte a Internet, asegúrese de conectarse a través de un dispositivo como un enrutador.
Cuando la función del adaptador de conexión LAN inalámbrica está activada, el lado derecho del aire acondicionado puede calentarse ligeramente, pero esto no es una anomalía.

⚠ ADVERTENCIA

- Mientras el adaptador de conexión LAN inalámbrica está en marcha, las personas con marcapasos o desfibriladores pueden verse afectadas. Este producto puede causar interferencias electromagnéticas.
- Mientras el adaptador de conexión LAN inalámbrica está en marcha, las puertas automáticas o los equipos de alarma contra incendios pueden verse afectados.
Este producto puede ocasionar fallas en el comportamiento de los equipos.

Configuración

- Es responsabilidad del usuario proporcionar los siguientes elementos antes de utilizar este producto:
 - Teléfono inteligente o tableta
 - Línea de internet y dispositivo de comunicación (Módem/enrutador o dispositivo similar)
 - Punto de acceso LAN inalámbrico
 - Nombre de la aplicación: [Daikin One Home] (gratis)
- Para obtener más información sobre el método de instalación de la App Daikin One Home, consulte la ▶Página 20.

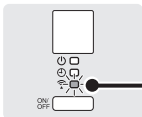

Pantalla

Lámpara del adaptador de conexión LAN inalámbrica (Naranja)

- La lámpara del adaptador de conexión LAN inalámbrica se enciende cuando se conecta a un enrutador (Punto de acceso de LAN inalámbrica). Consulte la ▶Página 20.
- Para más detalles sobre la operación del adaptador de conexión LAN inalámbrica, consulte la ▶Página 21.

⚠ ADVERTENCIA

Cuando se opera un acondicionador de aire desde el exterior de la casa, no es posible verificar el acondicionador de aire o los alrededores del acondicionador de aire, o el estado de las personas en la habitación. Por lo tanto, asegúrese de verificar adecuadamente la seguridad antes de usar. En algunos casos, existe el riesgo de muerte, lesiones graves o daños a la propiedad.

■ Verifique lo siguiente con anticipación (mientras está en casa)

- Configuraciones del temporizador o reservas que otros usuarios puedan haber hecho. (Existe el riesgo de dañar la salud de personas, animales o plantas en el hogar si la operación comienza y se detiene inesperadamente)
- No hay signos de anomalía en el sistema de aire acondicionado. No se causarán daños a las personas ni a la habitación si hay un cambio en el flujo de aire. (Por ejemplo, que no haya objetos cercanos que puedan volar) (Existe el riesgo de que los objetos caigan debido al flujo de aire y provoquen un incendio, lesiones corporales o manchas en los artículos domésticos)

■ Verifique lo siguiente antes/mientras opera una unidad desde fuera de la casa

- Si sabe que hay alguien en casa, infórmele cuando encienda o apague el aire acondicionado desde fuera de la casa. (Si alguien en casa está parado sobre algo como un taburete, el aire acondicionado que se enciende o apaga inesperadamente podría sorprenderlo y hacer que se caiga o se vuelque. Además, un cambio repentino en la temperatura interior/exterior podría dañar la salud de las personas en el hogar)
 - El aire acondicionado se puede apagar y el ajuste de temperatura se puede hacer usando un control remoto en el hogar.
 - No utilice la función si las únicas personas en casa son personas que no pueden ajustar la temperatura u otros ajustes por sí mismos, como niños pequeños, personas discapacitadas o personas mayores.
- Compruebe periódicamente la configuración y el estado de funcionamiento del aire acondicionado. (Los cambios repentinos en la temperatura interior/exterior representan un peligro para la salud. Existe el riesgo de dañar a los animales y las plantas)
Si ocurre un error durante la operación, apague inmediatamente el aire acondicionado y comuníquese con su distribuidor.
Verifique la pantalla para confirmar que la energía está apagada.

Preparación previa a la operación

⚠ PRECAUCIÓN

La manipulación incorrecta de las pilas puede ocasionar lesiones debido a las fugas, ruptura o calentamiento de la pila o puede ocasionar que el equipo falle.

Tenga en cuenta las siguientes precauciones y úselas de forma segura.

- Si la solución alcalina de las pilas entra en contacto con los ojos, no los frote. En su lugar, lave de inmediato los ojos con agua corriente y busque atención médica profesional.
- Mantenga las pilas fuera del alcance de los niños. En caso de que se lleguen a ingerir las pilas, busque atención médica profesional de inmediato.
- No exponga las pilas al calor o al fuego. No desmonte ni modifique las pilas. El aislamiento o la ventila de liberación de gas en el interior de la pila podrían dañarse, lo que podría ocasionar fugas, ruptura o calor en la pila.
- No dañe ni despegue las etiquetas de las pilas.

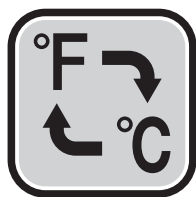
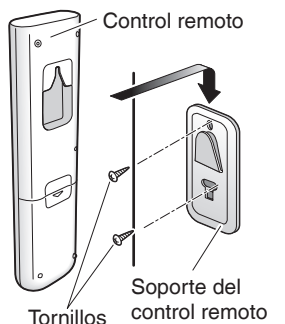
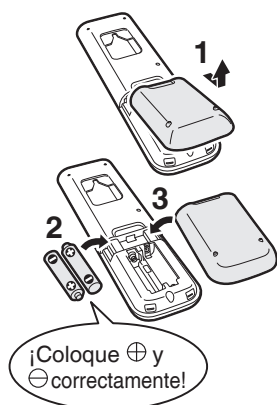

Para introducir las pilas

1. Retire la cubierta trasera deslizándola y elevándola ligeramente.
2. Introduzca 2 pilas secas AAA.LR03 (alcalinas).
3. Vuelva a colocar la cubierta trasera.

Para colocar el soporte del control remoto en una pared

1. Seleccione un lugar en donde las señales puedan alcanzar la unidad.
2. Instale el soporte en una pared, pilar o ubicaciones similares con los tornillos suministrados con el soporte.
3. Cuelgue el control remoto en el soporte del control remoto.

Interruptor de visualización Fahrenheit/Celsius

● Pulse y (botón TEMPORIZADOR) simultáneamente durante aproximadamente 5 segundos.

- La temperatura es visualizada en Celsius si está actualmente visualizada en Fahrenheit y viceversa.
- La operación del interruptor es posible únicamente al visualizar la temperatura.
- Al ajustar la función de cambio de visualización Fahrenheit/Celsius, se oirá un sonido de recepción al transmitir la temperatura de ajuste a la unidad interior.

Activar el disyuntor

- Después de activar la alimentación, la aleta de la unidad interior se abre y cierra una vez para ajustar la posición de referencia.

NOTA

Avisos sobre las pilas

- Para evitar posibles lesiones o daños por fugas o rupturas de la pila, retire las pilas cuando no use el producto por periodos prolongados de tiempo.
- El tiempo de reemplazo estándar es de aproximadamente 1 año. Se deben reemplazar ambas pilas al mismo tiempo. Asegúrese de cambiarlas por pilas secas AAA.LR03 (alcalinas) nuevas.
- Si la pantalla del control remoto comienza a desvanecerse y la recepción de la señal comienza a disminuir, reemplace las pilas por unas nuevas. Debido a las condiciones de uso, el consumo de la pila puede acelerarse.
- Las pilas suministradas con el control remoto son para la operación inicial. Las pilas podrían agotarse en menos de 1 año.

Avisos sobre el control remoto

- No deje caer el control remoto. No permita que se moje.
- Si la suciedad se convierte en un problema, límpiela con un paño suave y seco.

Función de cambio de visualización Fahrenheit/Celsius del control remoto

- La temperatura ajustada podría aumentar si cambia la pantalla de Fahrenheit a Celsius, ya que la cifra se redondea en una fracción de 0.5 °C.
- Ejemplo: Una temperatura de ajuste de 65 °F (equivalente a 18.5 °C) pasará a ser 19 °C. Si cambia la pantalla de nuevo a Fahrenheit, la temperatura de ajuste será 66 °F (equivalente a 19 °C) en lugar de la temperatura de ajuste original (65 °F) sin embargo, una temperatura de ajuste de 66 °F (equivalente a 19 °C) pasará a ser 19 °C sin ningún cambio de temperatura.



Operación AUTO · FRÍO · SECO · CALOR · SOLO VENTILADOR

Modelo BOMBA CALEFACTORA



Modelo SOLO REFRIGERACIÓN



El aire acondicionado funciona en el modo de operación de su elección.

Para iniciar la operación

Operación AUTO (Solo modelo BOMBA CALEFACTORA)

- Para seleccionar automáticamente la temperatura y el modo de operación adecuados.

Pulse **AUTO** .

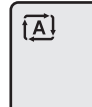

Operación FRÍO

- Para reducir la temperatura.

Pulse **COOL** .



Operación SECO

- Para reducir la humedad.

Pulse **DRY** .



Operación CALOR (Solo modelo BOMBA CALEFACTORA)

- Para aumentar la temperatura.

Pulse **HEAT** .



Operación SOLO VENTILADOR

- Para que el aire circule por la habitación.

Pulse **FAN ONLY** .



- La lámpara de OPERACIÓN se ilumina en verde.

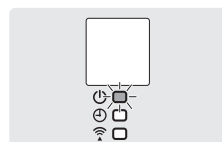

Pantalla

NOTA

Avisos sobre la operación AUTO

- Durante la operación AUTO, el sistema selecciona automáticamente un modo de operación adecuado (FRÍO o CALOR) en función de la temperatura interior y comienza la operación.
- El sistema vuelve a seleccionar automáticamente el ajuste en intervalos regulares para acomodar la temperatura interior al nivel ajustado por el usuario.

Aviso sobre la operación SECO

- Elimina la humedad al mismo tiempo que intenta mantener la temperatura interior tanto como sea posible. Controla automáticamente la temperatura y la tasa del flujo de aire, por lo tanto, el ajuste manual de estas funciones no está disponible.

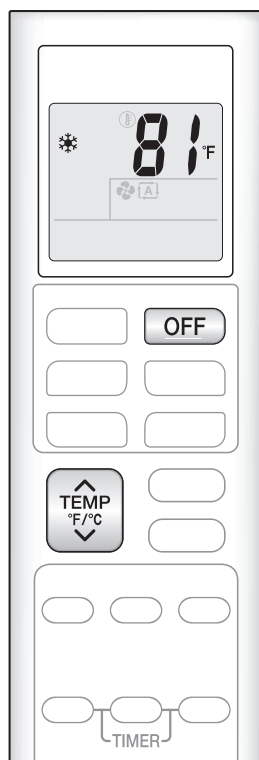

Para detener la operación

● Pulse **OFF** .

- La lámpara de OPERACIÓN se apaga.

Para cambiar el ajuste de temperatura

● Pulse **TEMP °F/°C** .

- Pulse **▲** para aumentar la temperatura, y pulse **▼** para reducirla.

Operación FRÍO	Operación CALOR*	Operación AUTO*	Operación SECO o SOLO VENTILADOR
64-90 °F (18-32 °C)	50-86 °F (10-30 °C)	64-86 °F (18-30 °C)	El ajuste de temperatura no puede modificarse.

*Solo modelo BOMBA CALEFACTORA

Sugerencias para ahorrar energía

Mantener el ajuste de temperatura en un nivel moderado ayuda a ahorrar energía.

- Ajuste de temperatura recomendado
 - Para refrigeración: 78-82 °F (26-28 °C)
 - Para calefacción: 68-75 °F (20-24 °C)

Cubra las ventanas con una persiana o cortina.

- Bloquear la luz del sol y el aire exterior aumenta el efecto de refrigeración (calefacción).

Mantenga los filtros de aire limpios.

- Un filtro de aire atascado causa un funcionamiento ineficaz y desperdicia energía. Límpielo una vez cada 2 semanas. **▶Página 25**

Si no va a usar el aire acondicionado durante un período prolongado, por ejemplo durante la primavera o el otoño, apague el disyuntor.

- El aire acondicionado siempre consume una pequeña cantidad de electricidad, incluso cuando no está en funcionamiento.





Ajuste de la tasa del flujo de aire

Puede ajustar la tasa del flujo de aire para aumentar su comodidad.

Para configurar el ajuste de la tasa de flujo de aire

► Pulse **FAN**.

- Cada pulsación de **FAN** modifica secuencialmente el ajuste de la tasa de flujo de aire.

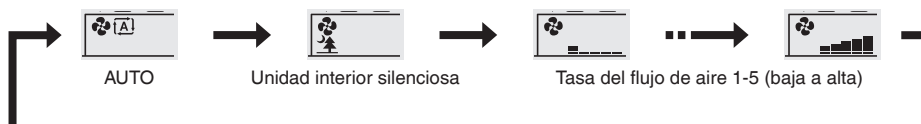

- Si ajusta el flujo de aire en “”, la operación en el modo silencioso se pone en marcha y la unidad interior emite menos ruido. Sin embargo, esto podría resultar difícil enfriar (o calentar) la habitación.
- En el modo de operación silenciosa, la tasa del flujo de aire está ajustada a un nivel débil.

Operación AUTO, FRÍO, CALOR y SOLO VENTILADOR				Operación SECO
			...	
				El ajuste de la tasa de flujo de aire no puede modificarse. (solo AUTO)
				AUTO

NOTA

Aviso sobre el ajuste de la tasa de flujo de aire

- Si la tasa del flujo de aire es pequeña, la refrigeración (calefacción) también será pequeña.

Aviso sobre la velocidad del flujo de aire en AUTO

- Al usar la velocidad del flujo de aire en AUTO, la velocidad del flujo de aire se ajusta en conformidad con las condiciones de la habitación.



Ajuste de la dirección del flujo de aire

Puede ajustar la dirección del flujo de aire para aumentar su comodidad.

⚠ PRECAUCIÓN

- Use siempre un control remoto para ajustar los ángulos de la aleta. Mover la aleta a la fuerza manualmente puede causar averías.
- Preste atención al ajustar las rejillas. Dentro de la salida del aire hay un ventilador girando a gran velocidad.

Para iniciar la oscilación automática

Subir y bajar la dirección del flujo de aire

● Pulse **SWING** .

- “

Para ajustar la aleta en la posición deseada

- Esta función resulta muy útil cuando la aleta está en el modo de oscilación automática.

● Pulse **SWING**  cuando la aleta alcance la posición deseada.

- “

Para ajustar las rejillas en la posición deseada

● Sujete los controles y mueva las rejillas (hojas verticales).

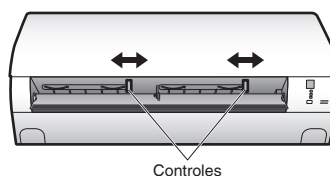

NOTA

Avisos sobre el ajuste de la dirección del flujo de aire

- El rango móvil de la aleta varía en función del modo operativo.
- Si el flujo de aire se debilita durante el funcionamiento, la aleta se detendrá. Cuando la dirección del flujo de aire se establece hacia arriba y hacia abajo, la aleta se detendrá cuando esté en una posición ascendente.

Rango móvil de la aleta

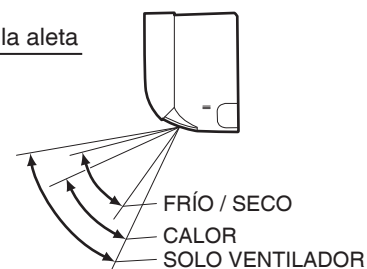



Operación FLUJO DE AIRE AGRADABLE

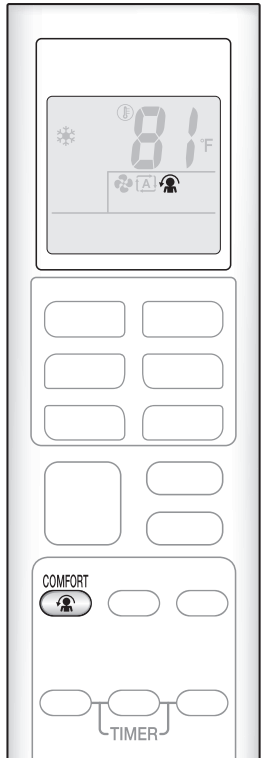

El flujo de aire será hacia arriba mientras se encuentre en la operación FRÍO y SECO y hacia abajo mientras esté en la operación CALOR, lo que proporcionará un flujo de aire agradable que no entrará en contacto directo con las personas.

Para iniciar la operación FLUJO DE AIRE AGRADABLE

► Pulse **COMFORT** .

- “” es visualizado en la pantalla LCD.

	Operación FRÍO y SECO	Operación CALOR	Operación VENTILADOR
Dirección de las aletas	Hacia arriba	Hacia abajo	No disponible
Velocidad del flujo de aire	AUTO		

- Cuando está funcionando en modo AUTO, la dirección de las aletas difiere según el modo de operación (FRÍO o CALOR) como se muestra en la tabla anterior.

Para cancelar la operación FLUJO DE AIRE AGRADABLE

► Vuelva a pulsar **COMFORT** .

- “” desaparece de la pantalla LCD.
- La aleta regresará a la posición memorizada desde la anterior operación FLUJO DE AIRE AGRADABLE.



Operación POTENTE



La operación POTENTE maximiza rápidamente el efecto de refrigeración (calefacción) en cualquier modo operativo. En este modo, el aire acondicionado opera a la máxima capacidad.

Para iniciar la operación POTENTE

► Pulse **POWERFUL** .

- “” es visualizado en la pantalla LCD.
- La operación POTENTE finaliza en 20 minutos. A continuación, el sistema vuelve a operar automáticamente con los ajustes usados antes de la operación POTENTE.

Para cancelar la operación POTENTE

► Vuelva a pulsar **POWERFUL** .

- “” desaparece de la pantalla LCD.



Operación ECONO

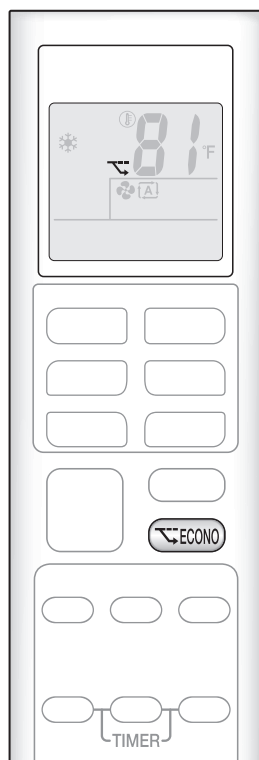

La operación ECONO permite una operación eficiente mediante la limitación del consumo de energía máximo.

Esta función es útil para evitar que el disyuntor salte al accionar la unidad junto con otros aparatos en un mismo circuito.

Para iniciar la operación ECONO

► Pulse .

- “” es visualizado en la pantalla LCD.
- No disponible en el modo SOLO VENTILADOR.

Para cancelar la operación ECONO

► Vuelva a pulsar .

- “” desaparece de la pantalla LCD.

NOTA

Avisos sobre la operación FLUJO DE AIRE AGRADABLE

- La velocidad del flujo de aire se ajustará en AUTO.
- Si selecciona la dirección del flujo de aire arriba y abajo, la operación FLUJO DE AIRE AGRADABLE será cancelada.

Avisos sobre la operación POTENTE

- Pulsar cancela los ajustes, y “” desaparece de la pantalla LCD.
- La operación POTENTE no aumentará la capacidad del aire acondicionado si el mismo ya está en funcionamiento con su capacidad máxima ajustada.

– En la operación FRÍO, CALOR y AUTO

Para maximizar el efecto de refrigeración (calefacción), la capacidad de la unidad exterior aumenta y la tasa del flujo de aire queda fijada en el ajuste máximo.

Los ajustes de temperatura y flujo de aire no se pueden cambiar en la operación FRÍO y CALOR.

Los ajustes del flujo de aire no se pueden cambiar en la operación AUTO.

– En la operación SECO

El ajuste de temperatura desciende 1.8 °F (1.0 °C) y la tasa del flujo de aire aumenta ligeramente.

– En operación SOLO VENTILADOR

La tasa del flujo de aire queda fijada en el ajuste máximo.

Avisos sobre la operación ECONO

- Esta operación se lleva a cabo con poca potencia y, por lo tanto, podría no proporcionar un efecto de refrigeración (calefacción) suficiente.
- Pulsar cancela los ajustes, y “” desaparece de la pantalla LCD.
- Si el nivel del consumo de energía ya es bajo, cambiar a la operación ECONO no reducirá el consumo de energía.

Algunas de las funciones útiles pueden usarse conjuntamente.

FLUJO DE AIRE AGRADABLE + ECONO	Disponible
POTENTE + FLUJO DE AIRE AGRADABLE	No disponible*
POTENTE + ECONO	No disponible*

*La función cuyo botón haya sido pulsado en último lugar tendrá prioridad.



Operación del TEMPORIZADOR ENCENDIDO/APAGADO

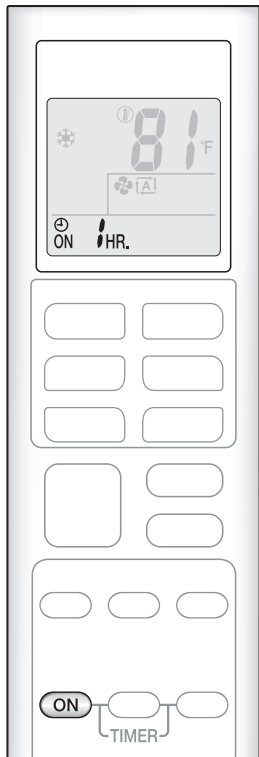

Las funciones del temporizador resultan útiles para cambiar automáticamente el aire acondicionado a encendido o apagado por la mañana o por la noche. También puede usar TEMPORIZADOR ENCENDIDO y TEMPORIZADOR APAGADO conjuntamente.

Para utilizar la operación del TEMPORIZADOR ENCENDIDO

► Pulse **ON** .

- Cada vez que pulse **ON** cambia el ajuste de tiempo en 1 hora. El margen de ajuste de las horas es entre 1 y 12 horas.
- La lámpara TEMPORIZADOR se ilumina en naranja.

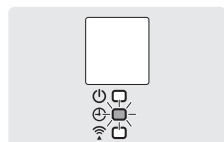

Pantalla

NOTA

Vuelva a ajustar el temporizador en los siguientes casos.

- Después de haber apagado el disyuntor.
- Después de un corte de corriente.
- Después de sustituir las pilas del control remoto.

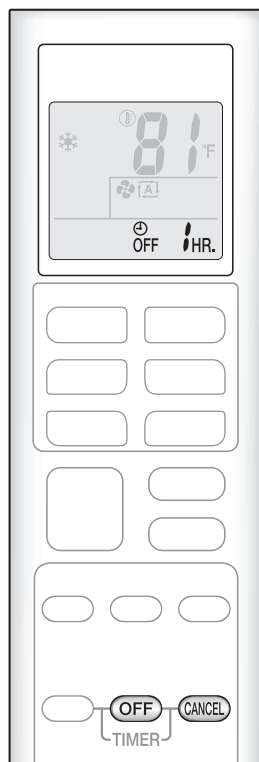

Para utilizar la operación del TEMPORIZADOR APAGADO

► Pulse **OFF** .

- Cada vez que pulse **OFF** cambia el ajuste de tiempo en 1 hora. El margen de ajuste de las horas es entre 1 y 12 horas.
- La lámpara TEMPORIZADOR se ilumina en naranja.

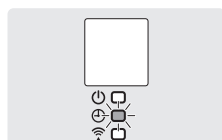

Pantalla

Para cancelar la operación del TEMPORIZADOR ENCENDIDO/APAGADO

► Pulse **CANCEL** .

Para combinar la operación del TEMPORIZADOR ENCENDIDO y TEMPORIZADOR APAGADO

- A continuación se muestra una configuración a modo de ejemplo que combina los 2 temporizadores.
- “ON” y “OFF” son visualizados en la pantalla LCD.

[Ejemplo]



Al realizar el ajuste con la unidad en marcha

- Detiene la unidad 1 hora más tarde y la pone en marcha 7 horas después.



Al realizar el ajuste con la unidad detenida

- Pone en marcha la unidad 2 horas más tarde y la detiene 3 horas después.

NOTA

Modo AJUSTE NOCTURNO

- Al ajustar TEMPORIZADOR APAGADO, el aire acondicionado aumenta automáticamente el ajuste de la temperatura (0.9 °F (0.5 °C) en FRÍO, lo reduce 3.6 °F (2.0 °C) en CALOR) para evitar una refrigeración (calefacción) excesiva durante las horas de descanso.



Conexión LAN inalámbrica

Conexión LAN inalámbrica



Sitio web: <https://daikinone.com/ductless>

Para obtener instrucciones sobre cómo conectar su unidad a la LAN inalámbrica y a su App Daikin One Home, consulte el sitio web anterior.

Contiene el ID de la FCC: VPYLB1YA

Este dispositivo cumple con la sección 15 de las Normas de la FCC. El funcionamiento está sujeto a las dos condiciones siguientes:

(1) Este dispositivo no debe ocasionar interferencias perjudiciales, y

(2) Este dispositivo debe aceptar cualquier interferencia recibida, incluidas las interferencias que puedan causar un funcionamiento no deseado.

PRECAUCIÓN DE LA FCC

Los cambios o modificaciones que no hayan sido expresamente aprobadas por la parte responsable del cumplimiento podrían anular la autoridad del usuario para operar el equipo.

Este transmisor no debe colocarse ni utilizarse junto con ninguna otra antena o transmisor.

Contiene el IC: 772C-LB1YA

Este dispositivo cumple con los estándares RSS exentos de licencia del Departamento de Industria de Canadá.

El funcionamiento está sujeto a las dos condiciones siguientes:

(1) Este dispositivo no debe ocasionar interferencias; y

(2) Este dispositivo debe aceptar cualquier interferencia, incluidas aquellas que pueda un funcionamiento no deseado del dispositivo.

Este equipo cumple con los límites de exposición a radiación de IC establecidos para un entorno no controlado y con la RSS-102 de las normativas de exposición de radiofrecuencia (RF) de IC. Este equipo debe instalarse y utilizarse manteniendo el radiador al menos a 7-7/8 pulgadas (20 cm) o más del cuerpo de la persona.

La parte responsable de los asuntos relacionados con la FCC es Daikin Comfort Technologies Manufacturing, L.P., y se puede contactar llamando al (713)-861-2500 o en 19001 Kermier Rd., Waller, TX 77484.

(<https://www.northamerica-daikin.com>)

Este dispositivo, montado por Daikin Comfort Technologies Manufacturing, L.P., contiene un componente clasificado como radiador intencional.

Este radiador intencional ha sido certificado por la FCC: FCC ID VPYLB1YA.

Además, este radiador intencional tiene una identificación de la industria canadiense: IC 772C-LB1YA.

El fabricante del radiador intencional (núm. de modelo Type1YA) es Murata Manufacturing Co., Ltd (www.murata.com).

Este equipo cumple con los límites de exposición a la radiación de la FCC establecidos para un entorno no controlado y cumple con las pautas de exposición a la radiofrecuencia (RF) de la FCC. Este equipo debe instalarse y utilizarse manteniendo el radiador al menos a 7-7/8 pulgadas (20 cm) o más del cuerpo de la persona.

Los cambios o modificaciones que no hayan sido expresamente aprobadas por la parte responsable del cumplimiento podrían anular la autoridad del usuario para operar el equipo.

NOTA: Este equipo ha sido probado y se ha determinado que cumple con los límites establecidos para los dispositivos digitales de Clase B, de acuerdo con la sección 15 de las Normas de la FCC. Estos límites están diseñados para proporcionar una protección razonable contra interferencias perjudiciales en una instalación residencial. Este equipo genera, utiliza y puede irradiar energía de radiofrecuencia y, si no se instala y se utiliza de acuerdo con las instrucciones suministradas, puede causar interferencias perjudiciales en las comunicaciones por radio. Sin embargo, no hay garantía de que no se produzcan interferencias en una instalación en particular. Si este equipo causa interferencia perjudicial en la recepción de radio o televisión, lo cual se puede determinar apagando y volviendo a encender el equipo, se recomienda que el usuario intente corregir la interferencia mediante una o más de las siguientes medidas:

- Reoriente o reubique la antena receptora.
- Aumente la separación entre el equipo y el receptor.
- Conecte el equipo a una toma de corriente de un circuito diferente al que está conectado el receptor.
- Consulte con el distribuidor o con un técnico de radio/TV experimentado para obtener ayuda.

Instalación del software de la aplicación

Para teléfonos Android

- 1) Abra [Google Play].
- 2) Busque usando el nombre de la aplicación: [Daikin One Home].
- 3) Siga las instrucciones en la pantalla para instalar.

Para teléfonos iOS

- 1) Abra la [App Store].
- 2) Busque usando el nombre de la aplicación: [Daikin One Home].
- 3) Siga las instrucciones en la pantalla para instalar.

Atención

- La disposición y el contenido real de la pantalla de la app pueden diferir de lo que se muestra. La disposición y el contenido de la pantalla de la app están sujetos a cambios sin previo aviso.

Conecte el aire acondicionado a su red doméstica.

1. Mientras la operación está detenida, pulse  y mantenga pulsado el botón durante 5 segundos.

2. Pulse  o  y seleccione el número **3** del menú.

- “SP” aparece en la pantalla LCD.
- “3” parpadea.

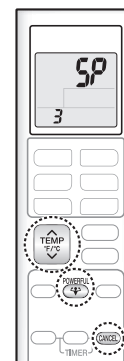

3. Pulse  para conectarse al punto de acceso.

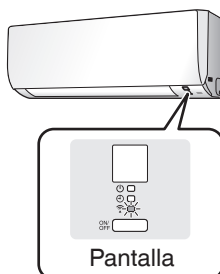



La lámpara del adaptador de conexión de LAN inalámbrica parpadea rápidamente.

4. Pulse  para regresar a la pantalla predeterminada. No es necesario realizar más ajustes desde el control remoto.

5. Abra la App Daikin One Home y siga las instrucciones de configuración de la LAN inalámbrica.

6. Cuando la lámpara del adaptador de conexión de LAN inalámbrica cambia de parpadeante a encendido, la conexión ha finalizado.

NOTA

- Mientras se muestre “SP”, las opciones que pueden seleccionarse usando  y  son 1, 3, A y APAGADO.
- Realice la conexión LAN inalámbrica de las unidades interiores de una en una.
- Si no puede establecer una conexión de red, consulte la localización de averías suministrada por la App Daikin One Home.
- Cuando la lámpara parpadea lentamente, la conexión no está lista. Realice el procedimiento de conexión mientras parpadea rápidamente.



Conexión LAN inalámbrica

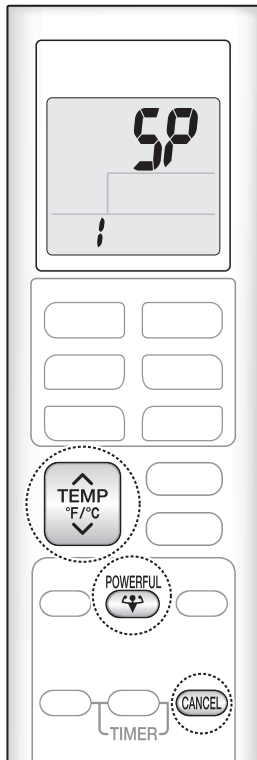

Para confirmar la conexión del adaptador de conexión LAN inalámbrica

■ Para confirmar

1. Mientras la operación está detenida, pulse  y mantenga pulsado el botón durante 5 segundos.

2. Pulse  para confirmar el ajuste seleccionado.

- “SP” aparece en la pantalla LCD.
- “I” parpadea.

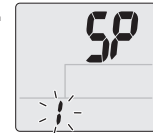

Compruebe el LED de la unidad interior.

Lámpara del adaptador de conexión LAN inalámbrica	Estado
Parpadea durante 1 segundo	La conexión no está lista
Parpadea durante 3 segundos	Inicialice el adaptador de conexión LAN inalámbrica
No parpadea ni se enciende	La comunicación es anormal Existe la posibilidad de que el equipo esté fallando Solicite una reparación

Para apagar la conexión inalámbrica

■ Para usar el control remoto

1. Mientras la operación está detenida, pulse  y mantenga pulsado el botón durante 5 segundos.

2. Pulse  o  y seleccione menú OFF.

- “SP” aparece en la pantalla LCD.
- “OFF” parpadea y la comunicación está APAGADA.

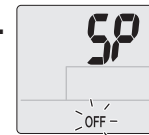

3. Pulse  y mantenga pulsado el botón durante 2 segundos para confirmar el ajuste seleccionado.

- La lámpara del adaptador de conexión LAN inalámbrica se apaga.

4. Pulse  para regresar a la pantalla predeterminada.

Para restablecer los ajustes de conexión a los valores predeterminados de fábrica

- Si desea restablecer los ajustes de conexión, es posible inicializar el adaptador de conexión LAN inalámbrica a su estado predeterminado de fábrica. Si se inicializa, se borrarán los datos que incluyen la configuración de red y el historial de consumo de energía.
- Al descartar o transferir a otro usuario, inicialice el adaptador de conexión para borrar los datos internos.

■ Para restablecer

1. Mientras la operación está detenida, pulse  y mantenga pulsado el botón durante 5 segundos.

2. Pulse  o  y seleccione menú R.

- “SP” aparece en la pantalla LCD.
- “R” parpadea.

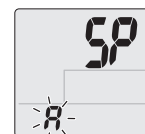

3. Pulse  y mantenga pulsado el botón durante 2 segundos para confirmar el ajuste seleccionado.

- La lámpara del adaptador de conexión LAN inalámbrica parpadea durante 1 segundo.

4. Pulse  para regresar a la pantalla predeterminada.

Brillo de las lámparas LED de la unidad interior

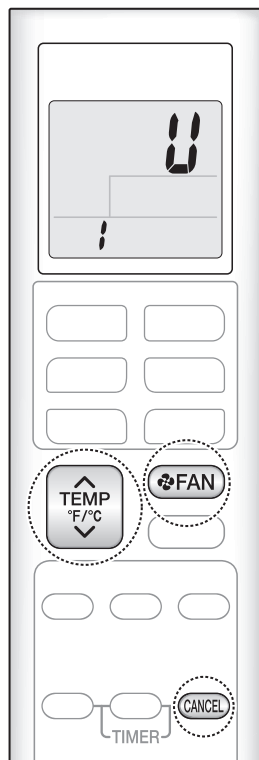

Puede cambiar los ajustes del brillo de las lámparas LED, para adaptarlo a sus preferencias.

1. Mientras la operación está detenida, pulse **FAN** y mantenga el botón pulsado durante 5 segundos.

2. Pulse **TEMP °F/°C** y seleccione el número de menú **!**.

- “U” aparece en la pantalla LCD.
- “!” parpadea.

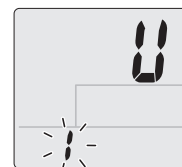

3. Pulse **FAN**.

4. Pulse **TEMP °F/°C** o **TEMP °F/°C** y seleccione la opción de ajuste.

- La opción del ajuste parpadeará.

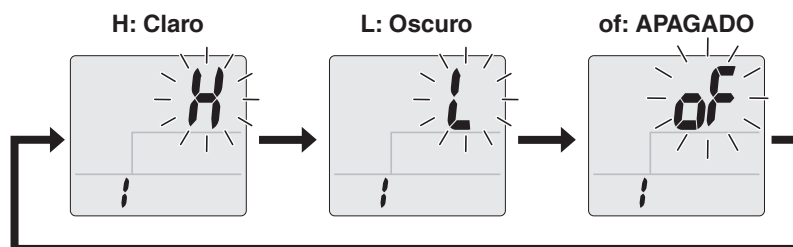

5. Pulse **FAN**.

6. Pulse **FAN** y mantenga pulsado el botón durante 5 segundos para regresar a la pantalla predeterminada.

NOTA

- Pulse **CANCEL** para regresar a la pantalla anterior.
- Si no realiza ninguna operación durante aproximadamente 1 minuto, la pantalla regresará a la pantalla predeterminada.
- Ajuste predeterminado de la unidad interior: H (Claro)

Ajuste del flujo de aire cuando la unidad interior alcanza el punto de ajuste

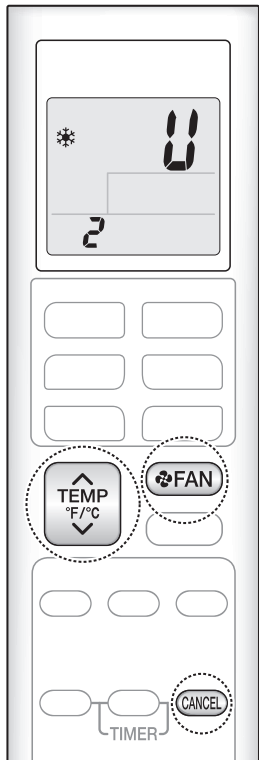

Puede cambiar el ajuste de la tasa del flujo de aire cuando la unidad alcanza la temperatura deseada (punto de ajuste), para adaptarla a sus preferencias. Esta función es efectiva cuando se selecciona la operación FRÍO.

1. Mientras la operación está detenida, pulse **FAN** y mantenga el botón pulsado durante 5 segundos.

2. Pulse **TEMP F/C** o **TEMP F/C** y seleccione el número de menú **2**.

- “U” aparece en la pantalla LCD.
- “2” parpadea.

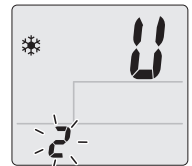

3. Pulse **FAN**.

4. Pulse **TEMP F/C** o **TEMP F/C** y seleccione la opción de ajuste.

- La opción del ajuste parpadeará.

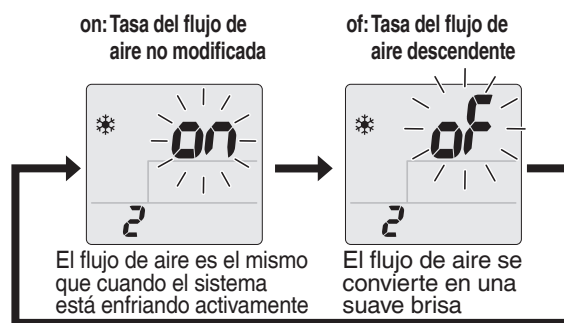

5. Pulse **FAN**.

6. Pulse **FAN** y mantenga pulsado el botón durante 5 segundos para regresar a la pantalla predeterminada.

NOTA

- Pulse **CANCEL** para regresar a la pantalla anterior.
- Si no realiza ninguna operación durante aproximadamente 1 minuto, la pantalla regresará a la pantalla predeterminada.
- Ajuste predeterminado de la unidad interior: of (tasa del flujo de aire descendente)

Cuidados y limpieza

⚠ PRECAUCIÓN

- Antes de realizar la limpieza, asegúrese de detener la operación y de apagar el disyuntor.
- No toque las aletas de aluminio de la unidad interior. Si toca dichas partes, podría sufrir lesiones.

■ Consulta rápida

Limpieza de partes

Panel frontal

- Limpie con un trapo suave humedecido con agua o detergente neutro.
- Únicamente puede usar detergente neutro.

Si está sucio



Filtro de aire

- Aspire el polvo o lave el filtro.

Una vez cada 2 semanas

▶ **Página 25**

Unidad interior, unidad exterior y control remoto

- Límpielos con un paño suave.

Si está sucio

Filtro desodorizante de apatito de titanio (sin bastidor)

- Aspire el polvo o sustituya el filtro.

[Limpieza]

Una vez cada 6 meses

▶ **Página 26**

[Sustitución]

Una vez cada 3 años

▶ **Página 26**

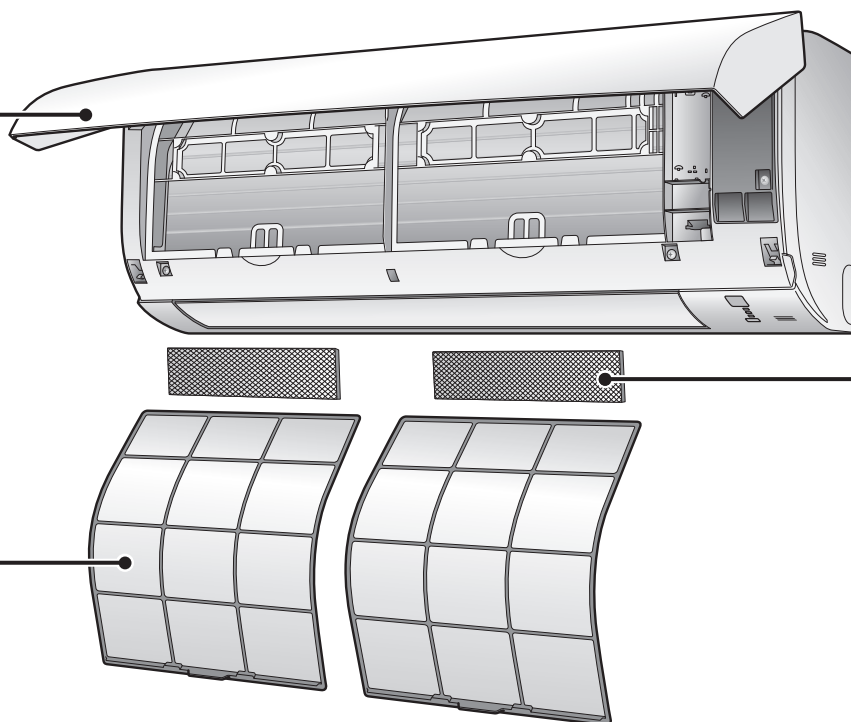

NOTA

Durante la limpieza, no use ninguno de los siguientes productos:

- Agua a una temperatura superior a 104 °F (40 °C)
- Líquidos volátiles como bencina, gasolina y disolvente
- Compuestos de pulido
- Materiales ásperos, como por ejemplo cepillos
- Aerosoles, tales como desodorantes



Cuidados y limpieza

■ Filtro de aire

1. Abra el panel frontal.

- Sujete el panel frontal por los lados y ábralo.

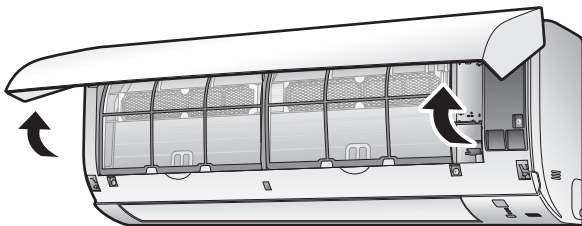

2. Extraiga los filtros de aire.

- Presione la lengüeta del filtro en el centro de cada filtro de aire ligeramente hacia arriba y, a continuación, tire hacia abajo.

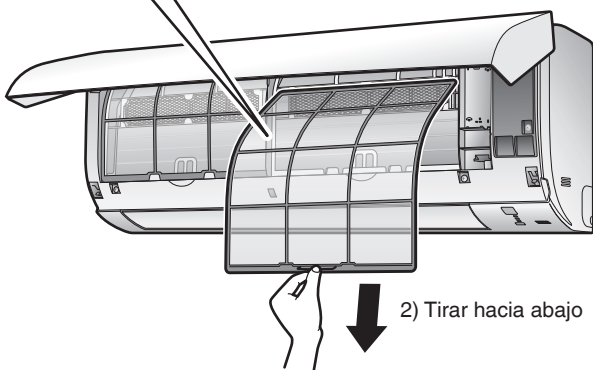
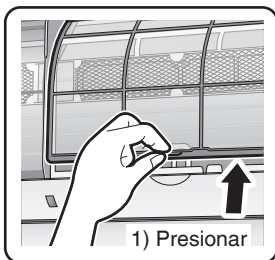

3. Lave los filtros de aire con agua o límpielos con un aspirador.

- Se recomienda limpiar los filtros de aire cada 2 semanas.

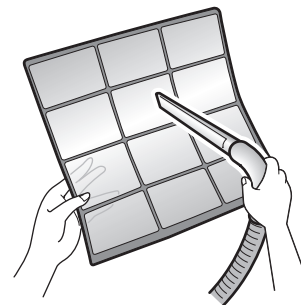

Si el polvo no se limpia fácilmente

- Lave los filtros de aire con detergente neutro disuelto en agua tibia y, a continuación, deje que se sequen a la sombra.

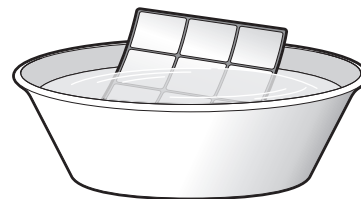

4. Vuelva a instalar los filtros.

5. Cierre lentamente el panel frontal.

- Pulse el panel en ambos lados y en el centro.

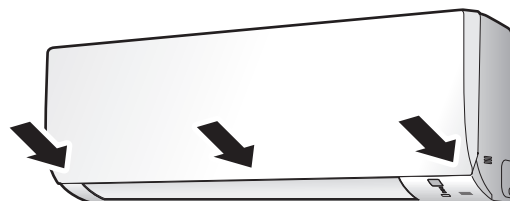

- Asegúrese de que el panel central está correctamente instalado.

■ Filtro desodorizante de apatito de titanio

1. Abra el panel frontal y extraiga los filtros de aire.

►Página 25

2. Extraiga los filtro desodorizante de apatito de titanio.

- Extraiga los filtros de las lengüetas.

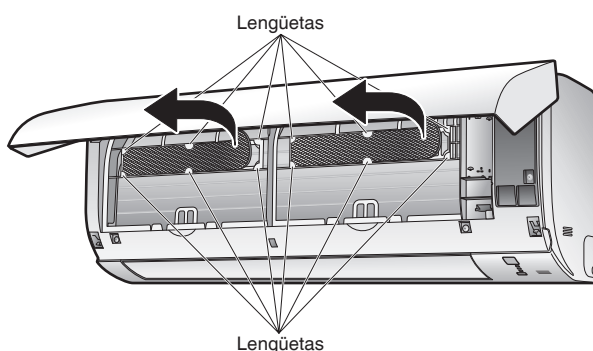

3. Limpie o sustituya los filtro desodorizante de apatito de titanio.

[Limpieza]

3-1 Si están muy sucios, aspire el polvo y sumerja en agua tibia o en agua durante 10 a 15 minutos.

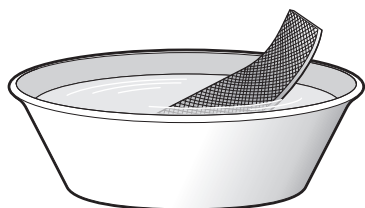

3-2 Después de lavarlo, sacuda el agua restante y deje secar a la sombra.

- No exprima el filtro para secarlo.

[Sustitución]

Extraiga el filtro de las lengüetas y prepare uno nuevo.

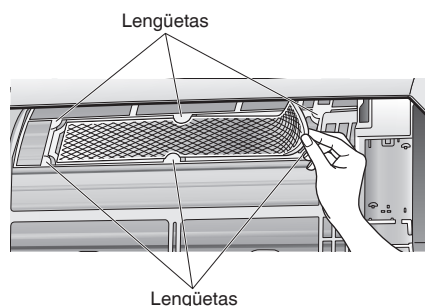

- Deseche el filtro antiguo como desechos no inflamables.

4. Vuelva a colocar los filtros desodorizantes de apatitos de titanio tal y como ellos estaban.

- Al instalar el filtro, compruebe que se encuentre correctamente ajustado en las lengüetas.
- El filtro desodorizante de apatito de titanio se puede colocar en cualquier orientación.

5. Vuelva a instalar los filtros.

►Página 25

6. Cierre lentamente el panel frontal. ►Página 25

NOTA

- Operación con filtros sucios:
 - no desodorizan el aire,
 - no limpian el aire,
 - calefacción o enfriamiento deficientes,
 - podrían producir olores.
- Deseche los filtros antiguos como desechos no inflamables.
- Para solicitar un filtro desodorizante de apatito de titanio, contacte con el proveedor al que le adquirió el aire acondicionado.

Elemento	Filtro desodorizante de apatito de titanio 1 juego (2 piezas)
Núm. de parte	KAF970A46 (sin bastidor)

Cuidados y limpieza

■ Antes de períodos prolongados de desuso

1. Opere el modo VENTILADOR por varias horas en un día templado para secar el interior.

- Pulse **FAN ONLY** .

2. Después de paradas operativas, desactive el disyuntor del aire acondicionado de la habitación.

3. Limpie los filtros de aire y vuelva a instalarlos. **▶Página 25**

4. Para evitar fugas de la pila, extraiga las pilas del control remoto.

- Al comenzar a usar el aire acondicionado nuevamente, asegúrese de que la manguera de drenaje no está bloqueada y, a continuación, encienda el disyuntor.
Se realizará automáticamente una verificación operativa de cada componente. (Además, coloque las pilas en el control remoto.)

■ Se recomienda un mantenimiento periódico

- En ciertas condiciones operativas, el interior del aire acondicionado podría no funcionar correctamente después de varias temporadas de uso, causando un rendimiento deficiente. Se recomienda que un técnico cualificado realice un mantenimiento periódico además de la limpieza estándar realizada por el usuario.
- Para más información sobre el mantenimiento realizable por un técnico cualificado, contacte con el proveedor al cual adquirió el aire acondicionado.

Preguntas frecuentes

Unidad interior

La aleta no oscila inmediatamente.

- El aire acondicionado está ajustando la posición de la aleta. La aleta comenzará a moverse pronto.

El aire acondicionado deja de generar flujo de aire durante la operación CALOR.

- Una vez alcanzada la temperatura de ajuste, la tasa del flujo de aire disminuye y la operación se detiene para evitar generar un flujo de aire frío. La operación reanudará cuando la temperatura interior descienda.

La operación CALOR se detiene repentinamente y se oye un sonido de flujo.

- La unidad exterior se está descongelando. La operación CALOR comenzará una vez eliminado el hielo de la unidad exterior. Puede tardar de 4 a 12 minutos.

La operación no comienza inmediatamente.

- **Cuando se enciende la unidad nuevamente justo después de apagarla.**
- **Al volver a seleccionar el modo.**
 - Se realiza con la finalidad de proteger el aire acondicionado. Debe esperar aproximadamente 3 minutos.

Unidad exterior

El ruido de operación es alto.

- Cuando se forma escarcha en el intercambiador de calor de la unidad exterior, el ruido de operación aumenta ligeramente.

La unidad exterior emite agua o vapor.

- **En la operación CALOR**
 - El hielo de la unidad exterior se derrite y se convierte en agua o vapor durante la operación de descongelado del aire acondicionado.
- **En la operación FRÍO o SECO**
 - La humedad del aire se condensa en agua sobre la superficie fría de las tuberías de la unidad exterior y gotea.

Sonido de soplo

- Si la temperatura exterior es baja, se genera este sonido cuando cambia la dirección de flujo del refrigerante en las tuberías para comenzar la operación descongelamiento, después de que se haya detenido la operación CALOR y estabilizado la temperatura de la habitación.

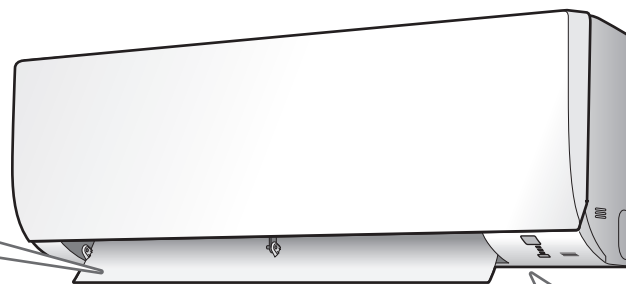

Se oyen distintos sonidos.

- **Un sonido parecido al agua fluyendo**
 - Este sonido lo produce el flujo del refrigerante en el aire acondicionado.
 - Es el sonido del bombeo del agua en el aire acondicionado y puede oírse cuando el agua es bombeada fuera del aire acondicionado durante la operación FRÍO o SECO.
 - El refrigerante fluye por el aire acondicionado incluso si el aire acondicionado no está en marcha cuando las unidades interiores de las otras habitaciones están en marcha.
- **Sonido de soplo**
 - Este sonido se produce cuando el flujo del refrigerante en el aire acondicionado cambia.
 - Si la temperatura exterior es baja, se genera este sonido cuando cambia la dirección de flujo del refrigerante en las tuberías para comenzar la operación descongelamiento, después de que se haya detenido la operación CALOR y estabilizado la temperatura de la habitación.
- **Sonido crepitante**
 - Este sonido se produce cuando el armario y el bastidor del aire acondicionado se expanden o encojen ligeramente como resultado de los cambios de temperatura.
- **Sonido de silbido**
 - Este sonido se produce cuando el refrigerante fluye durante la operación de descongelado.
- **Sonido de clic durante la operación o tiempo de inactividad**
 - Este sonido se produce cuando las válvulas de control del refrigerante o las piezas eléctricas están en marcha.
- **Sonido de aplauso**
 - Este sonido se produce desde el interior del aire acondicionado al activar el ventilador de escape con las puertas de la habitación cerradas. Abra la ventana o apague el ventilador de escape.

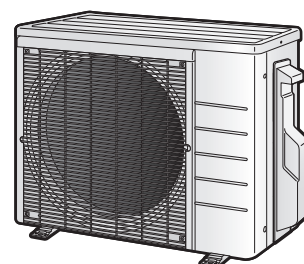

Localización de averías

Antes de realizar una solicitud de reparación, compruebe lo siguiente.
Si el problema persiste, contacte con su proveedor.



No existe ningún problema



Este supuesto no es un problema.





Comprobar

Vuelva a comprobar antes de solicitar reparaciones.

El aire acondicionado no funciona

Caso	Descripción / qué comprobar
La lámpara de OPERACIÓN está apagada.	 <ul style="list-style-type: none"> • ¿Ha saltado el disyuntor o se ha fundido el fusible? • ¿Se ha producido un corte de corriente? • ¿Hay pilas instaladas en el control remoto?
La lámpara de OPERACIÓN parpadea.	 <ul style="list-style-type: none"> • Apague la alimentación con el disyuntor y vuelva a iniciar la operación con el control remoto. Si la lámpara de OPERACIÓN sigue parpadeando, compruebe el código de error y consulte con su proveedor. ► Página 33, 34



El aire acondicionado deja de funcionar repentinamente

Caso	Descripción / qué comprobar
La lámpara de OPERACIÓN está encendida.	 <ul style="list-style-type: none"> • El aire acondicionado podría detenerse después de fluctuaciones del voltaje repentinas y potentes para proteger el sistema. Se reanudará automáticamente la operación en aproximadamente 3 minutos.
La lámpara de OPERACIÓN parpadea.	 <ul style="list-style-type: none"> • ¿Están sucios los filtros de aire? Limpie los filtros de aire. • ¿Hay algún objeto bloqueando la entrada de aire o la salida del aire de la unidad interior o de la unidad exterior? Detenga la operación y retire la obstrucción después de apagar el disyuntor. A continuación, reanude la operación con el control remoto. Si la lámpara de OPERACIÓN sigue parpadeando, compruebe el código de error y consulte con su proveedor. ► Página 33, 34

El aire acondicionado no detiene su funcionamiento

Caso	Descripción / qué comprobar
El aire acondicionado continúa operando incluso después de detener la operación.	 <ul style="list-style-type: none"> ■ Inmediatamente después de detener el aire acondicionado <ul style="list-style-type: none"> • La unidad exterior continúa girando durante aproximadamente 1 minuto para proteger el sistema. ■ Mientras el aire acondicionado no está en marcha <ul style="list-style-type: none"> • Si la temperatura exterior es alta, el ventilador de la unidad exterior podría comenzar a girar para proteger el sistema.

Conexión LAN inalámbrica

Cuando esto sucede	Explicación y dónde comprobar
El dispositivo (aire acondicionado) no se puede encontrar en la pantalla de la lista de dispositivos.	 <ul style="list-style-type: none"> • Vuelva a realizar el ajuste de conexión mientras la lámpara parpadea rápidamente. • Acerque el enrutador (punto de acceso LAN inalámbrico) a la unidad interior. ► Página 19-21 • Existe la posibilidad de que esté utilizando un teléfono inteligente o un enrutador no compatible (punto de acceso de LAN inalámbrica). Para obtener más información, consulte el sitio web. ► Página 19-21
Incluso si la lámpara del adaptador de conexión LAN inalámbrica está encendida, no es posible la operación desde fuera de la casa.	 <ul style="list-style-type: none"> • Es posible que la comunicación entre el enrutador y la conexión a internet no esté funcionando. Confirme.

La habitación no se enfría / calienta

Caso	Descripción / qué comprobar
No sale aire.	<input checked="" type="checkbox"/> ■ En la operación CALOR <ul style="list-style-type: none"> El aire acondicionado se está calentando. Espere durante aproximadamente 1 a 4 minutos. Durante la operación de descongelado, el aire caliente no fluye fuera de la unidad interior. ■ Cuando el aire acondicionado opera inmediatamente después de activarse el disyuntor <ul style="list-style-type: none"> El aire acondicionado se está preparando para el funcionamiento. Espere durante aproximadamente 3 a 10 minutos. Cuando la temperatura exterior es inferior a 40 °F (5 °C) y ha comenzado la operación de calefacción, el aire acondicionado está calentándose. Espere durante aproximadamente 10 a 25 minutos.
No sale aire / Sale aire.	<input type="checkbox"/> ■ ¿Es correcto el ajuste de la tasa de flujo de aire? <ul style="list-style-type: none"> ¿Es el ajuste de la tasa de flujo de aire bajo, como por ejemplo "Unidad interior silenciosa" o "Tasa del flujo de aire 1"? Aumente el ajuste de la tasa de flujo de aire. ■ ¿Es correcta la temperatura de ajuste? <ul style="list-style-type: none"> ¿Es correcto el ajuste de la dirección del flujo de aire?
Sale aire.	<input type="checkbox"/> <ul style="list-style-type: none"> ¿Hay mobiliario directamente debajo o al lado de la unidad interior? ¿Está el aire acondicionado en la operación ECONO? ▶ Página 16 ¿Están sucios los filtros? ¿Hay algún objeto bloqueando la entrada de aire o la salida del aire de la unidad interior o de la unidad exterior? ¿Hay una ventana o puerta abierta? ¿Está girando un ventilador de escape? Según las condiciones de la habitación, el número de ocupantes, o la temperatura y humedad exterior, es posible que no se alcance la temperatura establecida. Dispone de una función de regulación de la temperatura que tiene en cuenta las condiciones del espacio vital. Para más información, póngase en contacto con su concesionario.

Sale agua o niebla

Caso	Descripción / qué comprobar
Sale neblina de la unidad interior.	<input checked="" type="checkbox"/> <ul style="list-style-type: none"> Se produce cuando el aire de la habitación se enfría y se convierte en neblina por el flujo de aire frío durante la operación FRÍO u otras operaciones.
Se fuga agua de la unidad interior.	<input type="checkbox"/> <ul style="list-style-type: none"> Si la manguera de drenaje está aplastada u obstruida, es posible que el agua de la unidad interior no se drene y comience a gotear. Detenga la operación de la unidad de inmediato y póngase en contacto con su proveedor.

Control remoto

Caso	Descripción / qué comprobar
La unidad no recibe señales del control remoto o su rango operativo está limitado.	<input checked="" type="checkbox"/> <ul style="list-style-type: none"> Las pilas podrían estar agotadas. Sustituya ambas pilas por unas nuevas secas AAA.LR03 (alcalinas). Para más detalles, consulte "Preparación previa a la operación". ▶ Página 10 La comunicación de señales podría deshabilitarse si hay lámparas fluorescentes con arranque electrónico (como por ejemplo lámparas de tipo inversor) en la habitación. En dicho caso, consulte con su proveedor. El control remoto podría no funcionar correctamente si el transmisor está expuesto a la luz directa del sol. ¿Hay algún dispositivo en la habitación que redirija las señales del control remoto? Algunos aparatos, tales como los altavoces del televisor, están equipados con estos dispositivos. Si hubiera algún dispositivo de este tipo en la habitación, las señales que emita podrán interferir con las del control remoto e impedir la recepción. Los rayos infrarrojos de los teléfonos inteligentes y las videoconsolas pueden interferir con las señales del control remoto e impedir la recepción.
La pantalla LCD se atenúa, no funciona o es errática.	<input checked="" type="checkbox"/> <ul style="list-style-type: none"> Las pilas podrían estar agotadas. Sustituya ambas pilas por unas nuevas secas AAA.LR03 (alcalinas). Para más detalles, consulte "Preparación previa a la operación". ▶ Página 10
La pantalla LCD está parpadeando y no se puede usar el control remoto.	<input checked="" type="checkbox"/> <ul style="list-style-type: none"> La pila se ha agotado. Sustituya ambas pilas al mismo tiempo por pilas nuevas de tamaño AAA.LR03 (alcalinas). Dejar pilas agotadas en el control remoto puede provocar lesiones debido a fugas, rotura o calentamiento de las pilas, o provocar fallos en el equipo. (Incluso cuando la pantalla LCD parpadea, el botón de APAGADO sigue funcionando).
Otros dispositivos eléctricos comienzan a funcionar.	<input checked="" type="checkbox"/> <ul style="list-style-type: none"> Si el control remoto activa otros dispositivos eléctricos, aléjelos o consulte a su proveedor.

Localización de averías

El aire huele

Caso	Descripción / qué comprobar
El aire acondicionado emite olores.	<input checked="" type="checkbox"/> • Los olores de la habitación absorbidos por la unidad son descargados con el flujo de aire. Se recomienda solicitar la limpieza de la unidad interior. Consulte con su proveedor.
	<input checked="" type="checkbox"/> • La unidad interior está emitiendo el olor de la habitación que ha absorbido (el olor de las paredes o las alfombras, los muebles, la ropa, etc.). Si el aire acondicionado se ha utilizado durante mucho tiempo, existe la posibilidad de que un intercambiador de calor o un ventilador sucios emitan olores. Se recomienda solicitar la limpieza de la unidad interior. Consulte con su proveedor. No rocíe desodorizantes sobre la unidad de aire acondicionado.

Lámpara de la pantalla

Caso	Descripción / qué comprobar
La unidad opera incluso a pesar de que la lámpara de OPERACIÓN está apagada.	<input type="checkbox"/> • ¿Está el brillo de la lámpara ajustado en “”? ▶Página 22
Las lámparas LED de la unidad están atenuadas.	<input type="checkbox"/> • ¿Está el brillo de la lámpara ajustado en “”? ▶Página 22

Otros

Caso	Descripción / qué comprobar
El aire acondicionado se pone en marcha repentinamente y se comporta de modo extraño durante la operación.	<input type="checkbox"/> • El aire acondicionado podría estar averiado a causa de un rayo o radio. Si el aire acondicionado no funciona correctamente, desactive la alimentación con el disyuntor y reinicie la operación con el control remoto.
El techo y las paredes alrededor de la unidad interior están negros y sucios.	<input checked="" type="checkbox"/> • Debido al patrón de circulación del aire y a la electricidad estática, el aire acondicionado está causando que la suciedad y el polvo en el aire se adhieran a las paredes y a otras superficies. Dependiendo del tipo de papel tapiz, la suciedad puede adherirse más fácilmente. Se recomienda una limpieza profunda del área alrededor del aire acondicionado.

Avisos sobre las condiciones operativas

- Si continúa el funcionamiento en cualquier estado distinto a los indicados en la tabla,
 - Un dispositivo de seguridad podría activarse para detener la operación.
 - Podría aparecer condensación en la unidad interior y gotear al seleccionar la operación FRÍO o SECO.

*1 Si se corta el puente en la PCB de la unidad exterior, se ampliará el rango de operación de refrigeración a 14 °F (–10 °C).

La instalación de una rejilla para ajustar de la dirección del aire (se vende por separado) extenderá aún más el rango de operación a –4 °F (–20 °C). Consulte con su proveedor.

Modo	Condiciones operativas
FRÍO / SECO	Temperatura exterior : 50*1 - 118 °F (10*1 - 48 °C) *1 –4 °F (–20 °C) si hay instalada una rejilla de ajuste de dirección de aire (vendida por separado).
	Temperatura interior : 64 - 90 °F (18 - 32 °C)
	Humedad interior : 80 % máx.
CALOR (Solo modelo BOMBA CALEFACTORA)	Temperatura exterior : 5 - 75 °F (–15 - 24 °C)
	Temperatura interior : 50 - 86 °F (10 - 30 °C)

■ Contacte inmediatamente con su proveedor

ADVERTENCIA

Si se produce una anomalía (como por ejemplo olor a quemado), detenga el uso y apague el disyuntor.

- La operación continua en una condición anormal podría ocasionar problemas, descargas eléctricas o incendios.
- Consulte con el establecimiento en donde adquirió el aire acondicionado.

No intente reparar o modificar el aire acondicionado usted mismo.

- El funcionamiento incorrecto puede ocasionar descargas eléctricas o incendios.
- Consulte con el establecimiento en donde adquirió el aire acondicionado.

Si se produce uno de los siguientes síntomas, contacte inmediatamente con su proveedor.

- El cable de alimentación está excesivamente caliente o dañado.
- Se oye un sonido anormal durante la operación.
- El disyuntor interrumpe el funcionamiento con frecuencia.
- Un interruptor o botón no funciona correctamente con frecuencia.
- Hay olor a quemado.
- Se fuga agua de la unidad interior.

Apague el disyuntor y contacte con su proveedor.



■ Después de un corte de corriente

- El aire acondicionado reanuda la operación automáticamente en aproximadamente 3 minutos. Espere un momento.

■ Rayos

- Si existe el riesgo de que un rayo caiga cerca, detenga la operación y apague el disyuntor para proteger el sistema.

■ Requisitos para la eliminación

- El desmontaje de la unidad, la manipulación de refrigerante, aceite y otras piezas deben ser realizados en conformidad con las normativas locales y nacionales relevantes.

Localización de averías

La lámpara OPERACIÓN parpadea

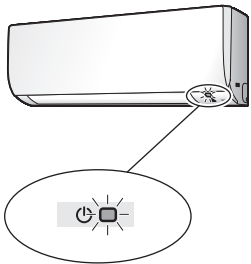

■ Compruebe el intervalo de tiempo entre los parpadeos de la lámpara de OPERACIÓN.

[Intervalo de parpadeo de aproximadamente 0.5 segundos]

Esta es una notificación de una anomalía.

Compruebe el código de error siguiendo el procedimiento que se indica a continuación y responda de acuerdo con las instrucciones de la tabla.



■ Diagnósticos de avería por el control remoto

1. Al mantener pulsado **CANCEL** durante aproximadamente 5 segundos, “00” parpadeará en la sección de la pantalla de temperatura.

2. Mientras apunta el control remoto hacia la unidad interior, presione **CANCEL** repetidamente.

Un pitido indica un código de error no correspondiente.

Un pitido largo indica un código de error correspondiente.

3. Cuando se produzca un pitido largo, compruebe el código de error y responda de acuerdo con las instrucciones de la tabla.

- Para cancelar la visualización del código, mantenga pulsado **CANCEL** durante aproximadamente 5 segundos (la pantalla del código también se borra si no se pulsa ningún botón durante un tiempo).



CÓDIGO	Causa	Descripción / qué comprobar
E7	El ventilador de la unidad exterior se detiene. • ¿Hay alguna materia extraña en el interior de la unidad exterior?	Después de apagar el disyuntor, retire la materia extraña, luego vuelva a conectar la alimentación y opere.
L3, L4, L5	La temperatura en el interior de la unidad exterior ha aumentado demasiado, por lo que el funcionamiento se ha detenido. • ¿Hay algún objeto bloqueando la salida del aire de la unidad exterior?	Después de apagar el disyuntor, retire la obstrucción y, a continuación, vuelva a conectar la alimentación y opere.
Otros códigos de error, o si el código de error no puede ser comprobado		Se ha producido una anomalía.

En el caso del código de error U0 o F3

	CÓDIGO	SIGNIFICADO
SISTEMA	00	NORMAL
	UA	FALLA DE COMBINACIÓN DE LA UNIDAD INTERIOR-EXTERIOR
	U0	FALTA DE REFRIGERANTE
	U2	CAÍDA DEL VOLTAJE O SOBREVOLTAJE EN EL CIRCUITO PRINCIPAL
	U4	FALLA DE TRANSMISIÓN (ENTRE LA UNIDAD INTERIOR Y LA UNIDAD EXTERIOR)
UNIDAD INTERIOR	A1	DEFECTO EN PCB INTERIOR
	A5	CONTROL DE ALTA PRESIÓN O PROTECTOR DE CONGELAMIENTO
	A6	FALLO DEL MOTOR DEL VENTILADOR
	C4	SENSOR DE TEMPERATURA DEL INTERCAMBIADOR DE CALOR DEFECTUOSO
	C9	SENSOR DE TEMPERATURA DEL AIRE DE SUCCIÓN DEFECTUOSO
	CC	SENSOR DE HUMEDAD AVERIADO
UNIDAD EXTERIOR	EA	ERROR DE CONMUTACIÓN DE REFRIGERACIÓN-CALEFACCIÓN
	E1	FALLO EN LA PLACA DE CIRCUITOS, FALLO DEL CONTROLADOR DE LA BOBINA DE LA VÁLVULA DE EXPANSIÓN ELECTRÓNICA
	E3*	INTERRUPTOR DE ALTA PRESIÓN (HPS) ACTIVADO
	E5	OL (SOBRECARGA DEL COMPRESOR) INICIADO, INTERRUPTOR DE ALTA PRESIÓN (HPS) ACTIVADO*
	E6	PUESTA EN MARCHA DEL COMPRESOR DEFECTUOSA
	E7	FALLO DEL MOTOR DEL VENTILADOR CC
	E8	ENTRADA DE SOBRECORRIENTE
	E9	FALLO EN LA BOBINA DE LA VÁLVULA DE EXPANSIÓN ELECTRÓNICA
	F3	CONTROL DE TUBO DE DESCARGA DE ALTA TEMPERATURA
	F6	CONTROL DE ALTA PRESIÓN (EN REFRIGERACIÓN)
	F8	OPERACIÓN DETENIDA DEBIDO A UN FUNCIONAMIENTO ANÓMALO EN LA TEMPERATURA INTERNA DEL COMPRESOR
	H0	FALLA DE SENSOR
	H3	ANOMALÍA DEL SENSOR DE ALTA PRESIÓN
	H6	INTERRUPCIÓN DE OPERACIÓN DEBIDO A SENSOR DE DETECCIÓN DE POSICIÓN DEFECTUOSO
	H7	ERROR DE TEMPERATURA DEL VENTILADOR IPM
	H8	FALLA DE SENSOR DE CORRIENTE CC
	H9	SENSOR DE TEMPERATURA DEL AIRE DE SUCCIÓN DEFECTUOSO
	J3	SENSOR DE TEMPERATURA DEL TUBO DE DESCARGA DEFECTUOSO
	J6	SENSOR DE TEMPERATURA DEL INTERCAMBIADOR DE CALOR DEFECTUOSO
	L3	FALLO TÉRMICO DE LAS PIEZAS ELÉCTRICAS
L4	ALTAS TEMPERATURAS EN EL DISIPADOR DE CALOR DEL CIRCUITO DEL INVERSOR	
L5	SALIDA DE SOBRECORRIENTE	
P4	SENSOR DE TEMPERATURA DEL DISIPADOR DE CALOR DEL CIRCUITO DEL INVERSOR DEFECTUOSO	

*Los contenidos del error difieren dependiendo de la unidad exterior conectada.

La lámpara de OPERACIÓN se enciende.
Si la lámpara de OPERACIÓN no parpadea después de funcionar durante un tiempo, continúe operando sin cambios.

Si la lámpara de OPERACIÓN parpadea de nuevo

Apague el disyuntor y contacte con su proveedor.





© 2023 **DAIKIN COMFORT TECHNOLOGIES MANUFACTURING, L.P.**

19001 Kermier Road
Waller, TX 77484
<https://www.northamerica-daikin.com>



Intertek



The two-dimensional bar code is a manufacturing code.

3P741457-3B M23B302 (2408) HT